

smarter™
BY PFAFF

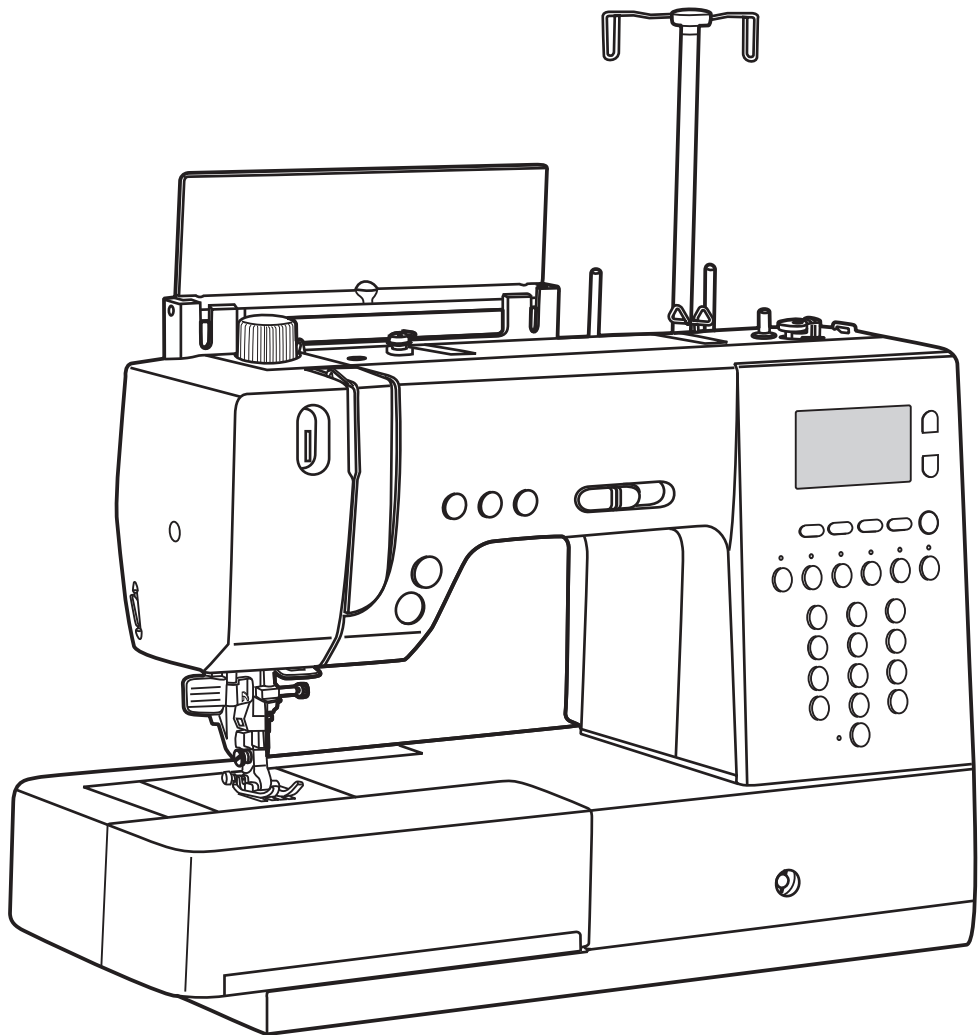

C1100 Pro

Leiðarvísir

ÖRYGGISLEIÐBEININGAR

Þessi saumavél er hönnuð í samræmi við staðla IEC/EN 60335-2-28.

Rafmagnstenging

Rafmagnsspennan verður að vera sú sama og gefin er upp á kennispjaldinu.

Öryggisatriði

- Þessi saumavél er ekki ætluð til notkunar þeirra (börn þar með talin) sem eru líkamlega eða andlega skert eða með skerta skynjun, eða sem hafa ekki til þess kunnáttu eða reynslu, nema að þau hafi fengið leiðbeiningar og kennslu um notkun saumavélarinnar hjá aðila sem er ábyrgur fyrir öryggi þeirra.
- Hafa ætti eftirlit með börnum til að tryggja að þau leiki sér ekki að saumavélinni.
- Skiljið saumavélina aldrei eftir í sambandi við rafmagn.
- Takið saumavélina ávallt úr sambandi við rafmagn þegar hætt er að nota hana, og eins þegar verið er að hreinsa hana.
- Slökkvið ávallt á vélinni («0») þegar unnið er nálægt nálarvæðinu, t.d. þegar verið er að þræða vélina, skipt er um nál, saumfót eða spólan sett í o.s.frv.
- Notið vélina aldrei ef rafmagnsleiðslurnar eða klærnar á þeim eru skemmdar.
- Gætið þess að fingur verði ekki fyrir hreyfanlegum hlutum vélarinnar, og aðgætið sérstaklega að fingur verði ekki fyrir nálinni þegar vélin er í gangi.
- Notið saumavélina eingöngu í þeim tilgangi sem lýst er í leiðarvísi vélarinnar og notið eingöngu fylgihluti sem mælt er með af framleiðanda vélarinnar.



Vinsamlegast athugið að ef þessu tæki verður fargað, þá verður að endurvinna það í samræmi við landslög sem gilda um förgun rafmagns/elektrónískra tækja. Ef þið eruð í vafa þá hafið samband við seljanda tækisins.

VINSAMLEGAST LESIÐ ÁÐUR EN ÞIÐ NOTIÐ VÉLINA

Vegna eigin öryggis:

1. Hafið augun ávallt á nálarvæðinu þegar verið er að sauma. Snertið ekki handhjólið, þráðgjafann eða aðra hreyfanlega hluti vélarinnar.
2. Munið að slökkva á vélinni (rofinn á OFF) og taka hana úr sambandi við rafmagn þegar:
 - Vinnu er lokið.
 - Skipt er um nál eða saumfót.
 - Ef rafmagn fer af þegar verið er að sauma.
 - Ef þið eruð að þrifa vélina.
 - Skiljið vélina eftir án eftirlits.
3. Látið aldrei neitt liggja á fótmótstöðunni.

Lengið líftíma vélarinnar:

1. Þegar þið geymið vélina, forðist þá staði þar sem sólarljós skín á vélina og einnig staði þar sem raki er mikill. Notið ekki og geymið ekki vélina í nánd við mikinn hita.
2. Notið aðeins veik hreinsiefni til að þrifa vélina að utanverðu - notið aldrei bensín, þynnir eða önnur sterk efni til að þrifa vélina.
3. Gætið þess að vélin detti ekki eða fái á sig högg.
4. Farið ávallt eftir leiðbeiningum þessum þegar þið eruð að skipta um saumfót, nál eða þegar þið eruð að hreinsa vélina.

Ef vélin vinnur ekki rétt:

Í því tilfalli að vélin vinni ekki eins og hún á að gera, farið þá fyrst eftir þeim leiðbeiningum sem eru aftast í þessum leiðarvísi “Gangtruflanir og ráð við þeim”. Ef þær duga ekki hafið þá samband við Pfaff þjónustuna.

INNIHALD

LEIÐBEININGAR

ÖRYGGISLEIÐBEININGAR	1
VINSAMLEGAST LESIÐ ÁÐUR EN ÞIÐ NOTIÐ VÉLINA	2
INNIHALD	3
FYLGIHLOTIR	6
HLUTIR VÉLARINNAR	7
FÓTMÓTSTAÐAN	8
AÐGERÐARHNAPPAR	9
START/STOP hnappur	9
Tvinnaklippa.....	9
Afturábak hnappur.....	10
Sjálfvirk heftispor.....	10
Nálarstöðu hnappur.....	11
AÐGERÐARHNAPPAR	12
Hnappur fyrir sporbreidd.....	12
Hnappur fyrir sporlengd.....	13
Hnappar fyrir stillingu á spori.....	13
FUNC hnappur.....	14
Læsingahnappur.....	14
Hnappur fyrir spólun	14
Hnappur fyrir lengingu á saumum	15
Hnappur fyrir speglun	15
Hnappur fyrir tvíburanálar.....	15
VALHNAPPAR	16
Beinval á saumum og númeruðu hnapparnir.....	16
Hnappur fyrir minni.....	17
Hnappur fyrir breytingar	7
Hnappur til að hreinsa og eyða.....	17

UNDIRBÚNINGUR

VÉLIN TENGD VIÐ RAFMAGN	18
Vélin tengd.....	18
KVEIKT OG SLÖKKT Á VÉLINNI (ON/OFF)	19
SKJÁRINN	20
BIRTUSTILLING Á SKJÁNUM	21
SPÓLAÐ Á SPÓLUNA	22
Spólað	22
SPÓLAN SETT Í VÉLINA	26
ÞRÆÐING Á YFIRTVINNA	27
Þræðing á yfirtvinna	27
Þræðarinn fyrir nálina notaður.....	3
Notkun á tvinnaneti	31
Undirtvinnanum náð upp.....	32
TVINNINN KLIPPTUR	33
SKIPT UM NÁL	33
SKIPT UM SAUMFÓT	34
Fóthaldan sett á fótstöngina	34
Saumfótur settur á fóthölduna.....	34
Saumfótur fjarlægður.....	34
Tafla yfir saumfætur	35
Tveggja þrepa fótlyftir.....	36

INNIHALD

EFRI FLYTJARINN	37
Efri flytjarinn settur í samband.....	37
Efri flytjarinn tekinn úr sambandi.....	38
Staðsetning á efnunum.....	38
GRUNDVALLARATRÍÐI VIÐ SAUMA	
TAFLA YFIR SAUMA	39
TAFLA YFIR NÁLAR / EFNI / TVINNA	41
TVINNASPENNAN	42
SPORLENGD OG SPORBREIDD	43
Stilling á sporbreidd.....	43
Stilling á sporlengd.....	43
JAFNVÆGI Í SKRAUTSAUMUM OG HNAPPAGÖTUM	44
STILLING Á FÓTÞRÝSTING	45
NYTSAMLEGAR AÐGERÐIR	46
Afturábak saumur.....	46
Fríarmurinn	46
Flytjarinn tekinn úr sambandi og settur í samband	47
Hnélyftan sett á	47
Hnélyftan til að lyfta / lækka saumfótinn.....	47
NYTSAMLEG SAUMARÁÐ	48
Saumað fyrir horn.....	48
SAUMAR	
SAUMUR VALINN	49
GRUNDVALLAR SAUMAR	50
Beinir saumar og nálarstaðsetning í fætinum.....	50
Zik zak saumar	50
Teygjanlegur saumur.....	51
BLINDSAUMUR / UNDIRFATASAUMUR	52
KASTSAUMAR	53
Notkun á stillanlega blindaumsfætinum	53
Notkun á venjulega saumfætinum	53
RENNILÁSAR	54
Miðjusetur rennilás.....	54
Hliðarsettur rennilás.....	55
TÖLUÁFESTING	56
HNAPPAGÖT	57
Eins-þreps hnappagat	57
Hnappagat á teygjanleg efni.....	60
HEFTINGAR	61
KÓSSAR	63
ÍSTOPP OG VIÐGERÐARSAUMAR	64
Hvernig stillir maður jöfn ístoppsspor	65
MJÓIR FALDAR	66
STUNGUSAUMUR - VATTSTUNGA	67
Stungusaumar með handavinnuútliti	67
Skrautleg bútaspor	67
JADARSTÝRINGIN SETT Á VÉLINA	68

INNIHALD

SKRAUTTÆKNI

SNÚRUSAUMUR	69
Með einni snúru.....	69
Með þremur snúrum.....	69
FAGOT-SAUMUR	70
RYKKINGAR	71
FLATSAUMUR - SKRAUTSAUMAR	73
SKELJASAUMUR	74
Skeljasaumsfaldur.....	74
Skeljasaumsjaðar.....	74
VÖFFLUSAUMUR	75
SAUMÐ MEÐ TVÍBURANÁL	76

SKRAUTSAUMAR

LENGING Á SKRAUTSAUMUM	78
SPEGLUN Á SAUMUM	79
HVERNIG VINNUR MINNIÐ	80
Sameina mynstur og stafi.....	80
Bæta við saumum eða stöfum.....	81
Breyta saumum.....	82
Hreinsa burtu sauma eða stafi	82
Ná í og sauma saum sem er í minninu	83

VIÐAUKI

AÐVÖRUNAR AÐGERÐIR	84
Viðvaranir á skjánum	84
Viðvaranir á skjánum	86
Viðvörðunarljóð	87
VIÐHALD OG UMHIRÐA	88
Hreinsun á skjánum	88
Hreinsun á yfirborði vélarinnar.....	88
Hreinsun á gríparasvæðinu	88
GANGTRUFLANIR OG RÁÐ VIÐ ÞEIM	90
TÖFLUR YFIR SAUMA	92

FYLGJHLUTIR

1. Venjulegi saumfóturinn 0A
2. Rennilásafótur 4
3. Rykkingarfótur
4. Rúllufaldsfótur 7
5. Þriggja raufa snúrufótur
6. Skrautsaumsfótur 1A
7. Hnappagatafótur
8. Blindsaumsfótur 3
9. Skrautsaumsfótur 2A
10. Nálar
11. Spólur (3x)
12. Net
13. Jaðarstýring
14. Kónahalda (2x)
15. Stór tvinnaskífa (2x)
16. Lítil tvinnaskífa (2x)
17. Skrúfjárn (L & S)
18. Bursti/sprettihnífur
19. Hnélyfta
20. Mjúk yfirbreiðsla (svört)

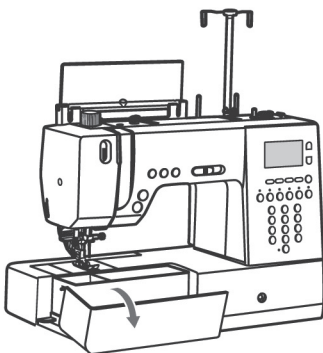
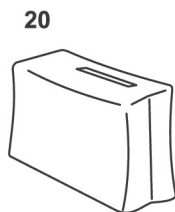
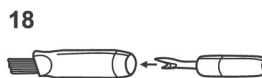
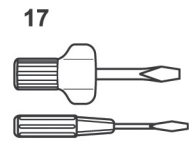
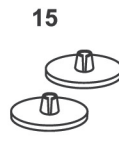
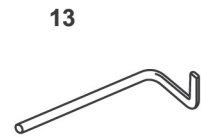
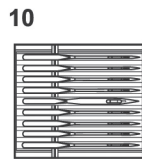
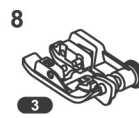
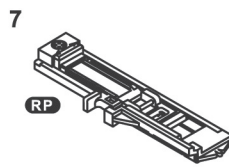

HLUTIR VÉLARINNAR

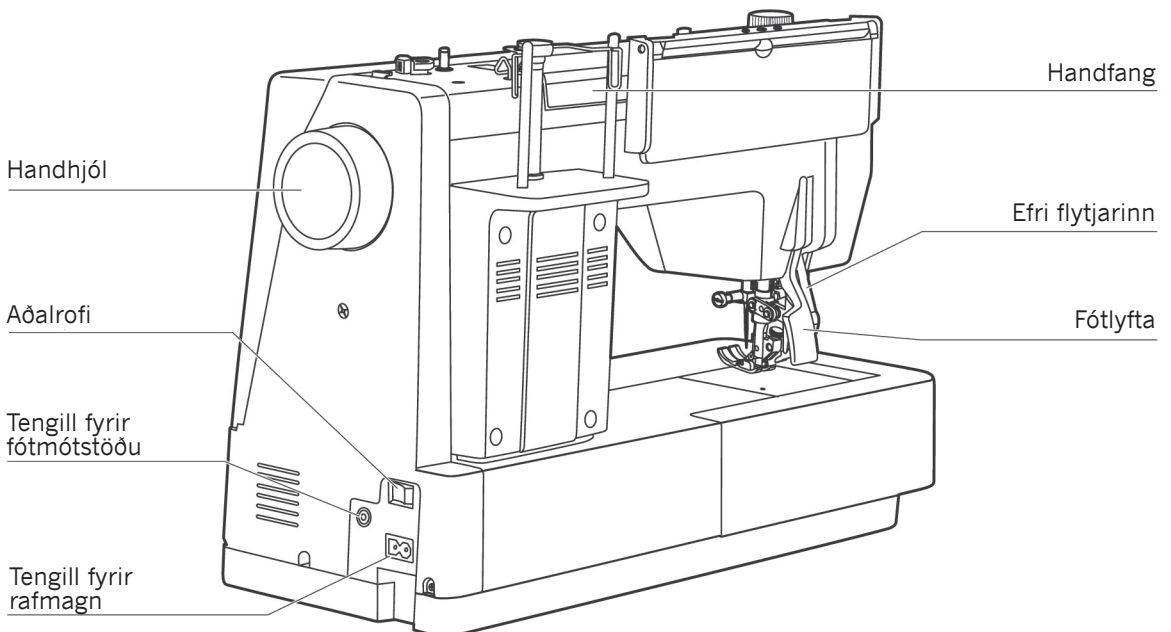
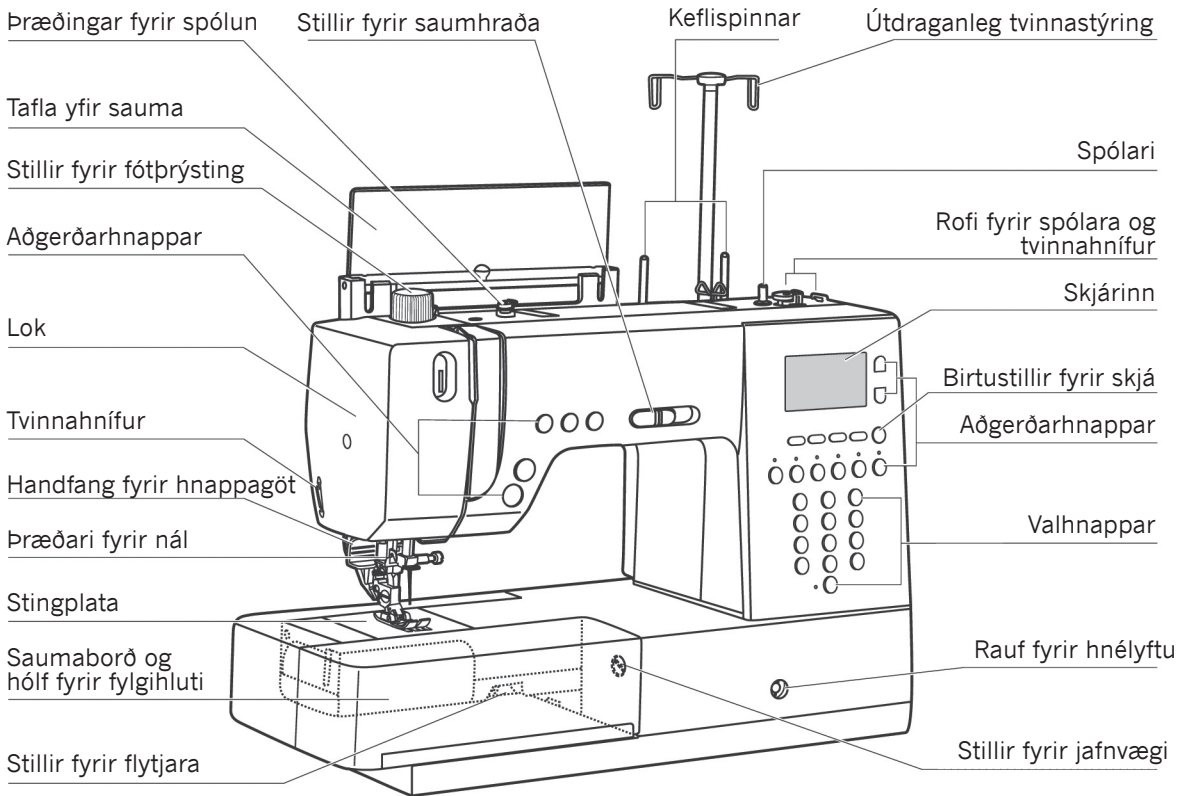

FÓTMÓTSTAÐAN

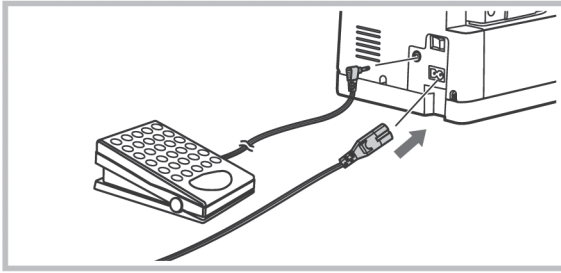

Tengið fótmótstöðuna og rafmagnsleiðsluna við viðkomandi tengla á vélinni .

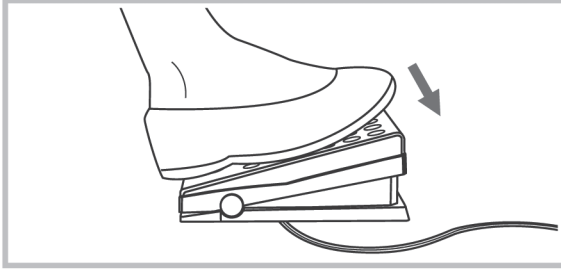

Kveikið á aðalrofanum, og stígið síðan varlega á fótmótstöðuna.

Takið fótinn af fótmótstöðunni þegar þið hættið að sauma.

Með því að smella snögg á fótmótstöðuna fer nálin annað hvort í neðstu eða efstu stöðu.

Ath: Þegar þið stilið stillinn fyrir saumhraðann saumar vélin á þeim hraða sem stillt var á.



Athugið: Takið véliná ávallt úr sambandi við rafmagn þegar þið eruð ekki að nota hana.

Við þessa vél á aðeins að nota fótmótstöðu C-9001 sem er framleidd hjá CHIEN HUNG TAIWAN., LTD.

AÐGERÐARHNAPPAR

Hnappur fyrir nálarstöðu

Hnappur fyrir læsingu

Afturábak hnappur

Tvinnaklippa

START/STOP hnappur

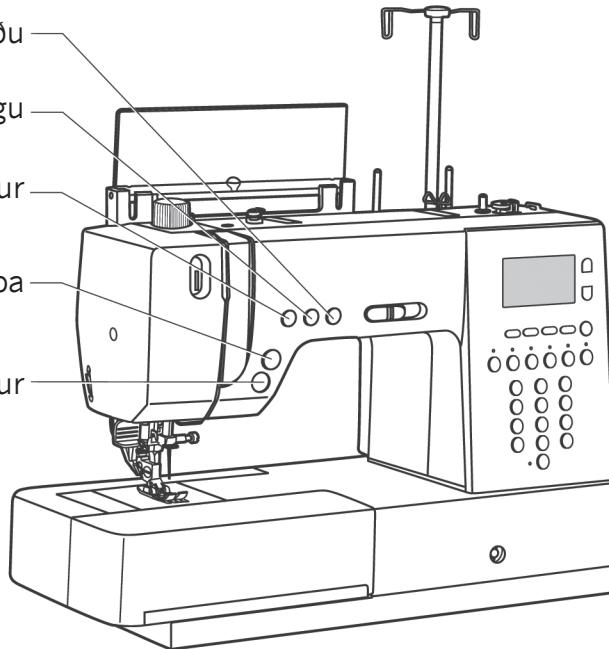

■ START/STOP rofi

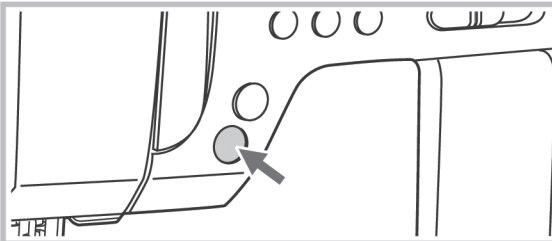

Það kviknar á vélinni þegar þið ýtið á START/STOP hnappinn og slökknar á henni ef ýtt er á hann á ný. Vélina saumar hægt til að byrja með.

Með hraðastillingunni framman á vélinni er hægt að stilla á ákveðinn hraða og þá saumar vélina á honum hversu fast sem stigið er á fótmótstöðuna.

Ath: Aðgerðir afturábak hnappsins eru virkar hvort sem fótmótstaðan er tengd við vélina eða ekki.

Notið hraðastillingunni til að stilla á hentugan hraða.

Rennið stillingunni til hægri til að auka hraðann en til vinstri til að minnka hraðann.

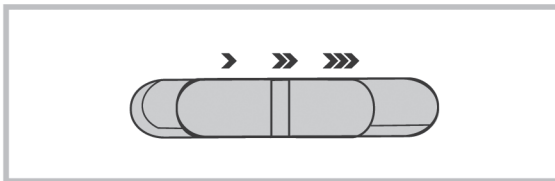

■ Tvinnaklippa

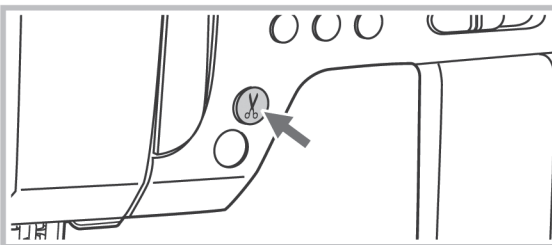

Ýtið á þennan hnapp að saum loknum og þá klippir vélina tvinnana.

AÐGERÐARHNAPPAR

Afturábak hnappur

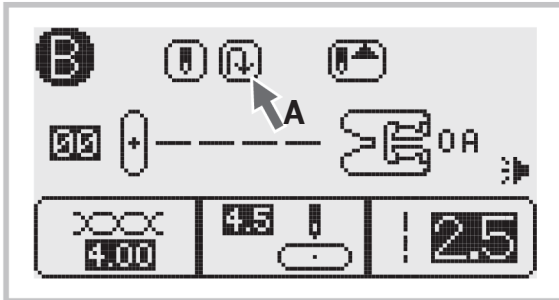

Eftirtalda sauma er hægt að sauma afturábak: Í hóp 2-B eru það saumar 00-06, 27-29; Í hóp 3-C saumar 00-02, 04. Eftir að hafa valið viðkomandi saum ýtið þið á afturábakhnappinn. Ör (A) kemur á skjáinn á meðan saumað er afturábak. Vélin saumar áfram á nýjan leik um leið og þið sleppið hnappnum.

Afturábak hnappinn er einnig hægt að nota til að hefta fyrir eftirfarandi sauma: Í hóp 2-B eru það saumar 07-26, 50-92; Í hóp 3-C saumar 03, 05-24; Í hóp 4-D saumar 00-78. Þegar þið þið hafið valið viðkomandi saum ýtið þið einnig á afturábak hnappinn. Heftingin er saumuð á litlum hraða og síðan stöðvast vélin sjálfkrafa.

Læsingar hnappur

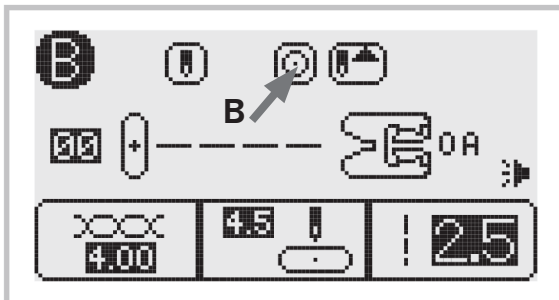

Vélin saumar sjálfkrafa 3 heftispor þegar þið veljið sauma 00-05, 45 í hóp 2-B og sauma og sauma 01-02, 04, 18 í hóp 3-C. Ýtið á sjálfvirka læsingarhnappinn, og síðan stöðvast vélin sjálfkrafa.

Skjárinn sýnir tákn sem bent er á með ör (B) þar til læsingarsporin eru saumuð.

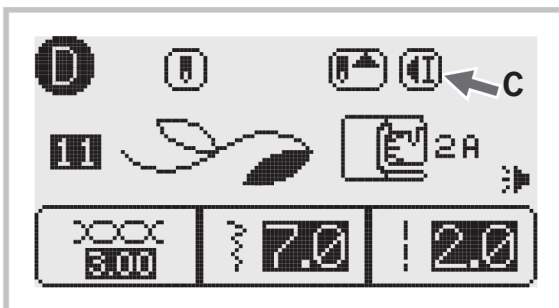

Til að láta vélin stöðvast í lok núverandi saums eða eftir eitt mynstur (nema sauma 00-05, 27-49 í hóp 2-B, og sauma 01-02, 04, 18 í hóp 3-C, ýtið þið á sjálfvirka stop hnappinn og vélin saumar þá 3 heftispor í lok saumsins og stöðvast síðan sjálfkrafa.

Skjárinn sýnir táknid fyrir sjálfvirka stoppið (C) þar til skipunin er afturkölluð.

Aðgerðin er afturkölluð ef þið ýtið aftur á hnappinn eða ef þið veljið annan saum.

Nálarstöðu hnappur

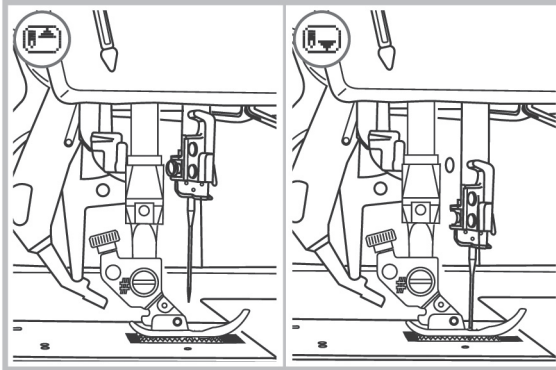
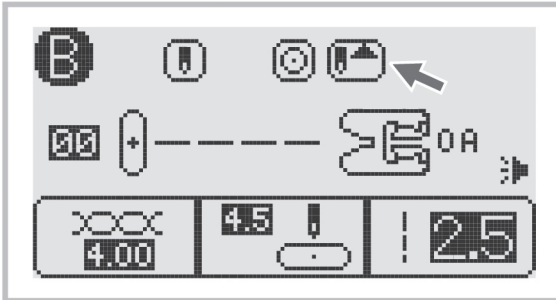

Ýtið á hnappinn fyrir nálarstöðu uppi eða niðri og örin á skjánum sýnir hvort nálina stöðvast uppi eða niðri.

Ef þið ýtið á hnappinn þannig að örin vísar niður þá stöðvast vélin með nálina í neðstu stöðu.

Ef þið ýtið einu sinni á hnappinn fyrir nálarstöðuna fer nálina annaðhvort í efri eða neðri stöðu. Ef þið ýtið tvisvar á hann saumar vélin eitt spor.

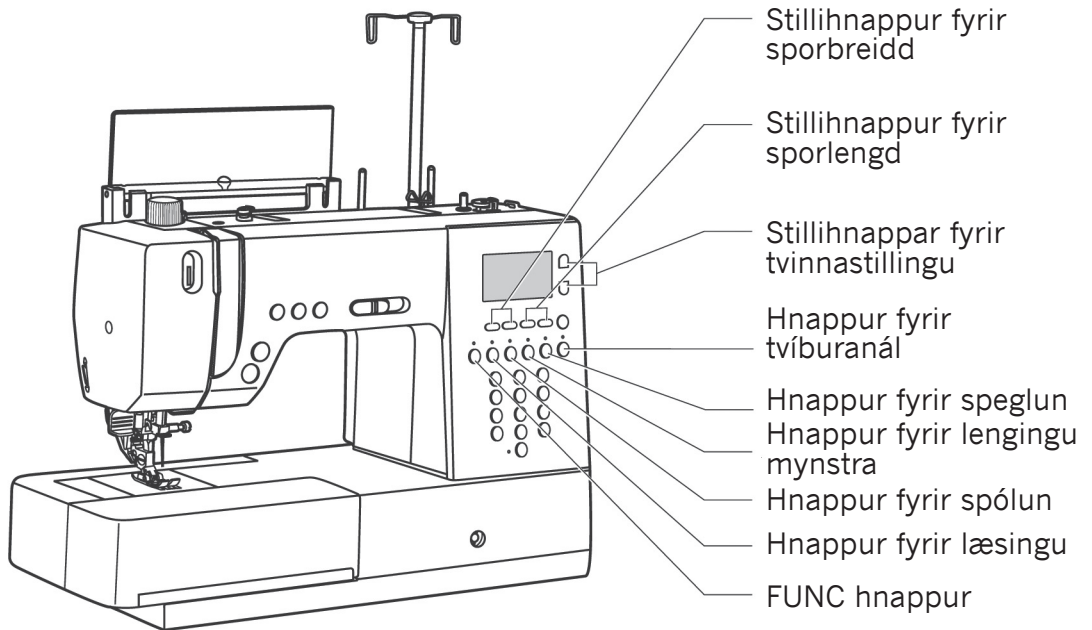

■ Hnappur fyrir sporbreidd

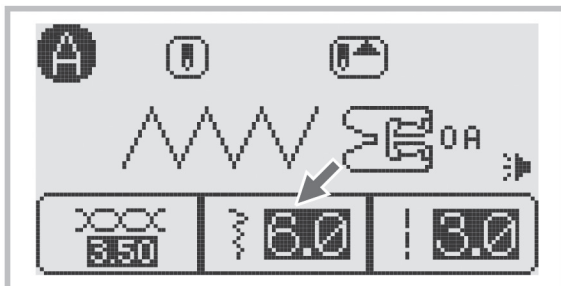

Þegar þið veljið ákveðinn saum stillir vélin sig sjálfkrafa á viðeigandi sporbreidd, sem gefin er upp með tölustöfum á skjánum. Hægt er að breyta þessari sjálfgefnu sporbreidd með sporbreiddarhnöppunum.

Sum mynstur hafa takmarkaða sporbreidd.

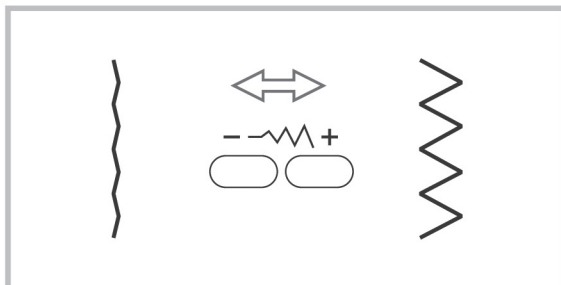

Til að mjókka sauminn, ýtið þið á vinstri "-" hlið hnappsins. Fyrir breiðara spor ýtið þið á hægri "+" hlið hnappsins. Hægt er að stilla sporbreiddina á "0.0-9.0".

Sumir saumar hafa takmarkaða sporbreidd (sjá töflur yfir sauma á bls. 92.)

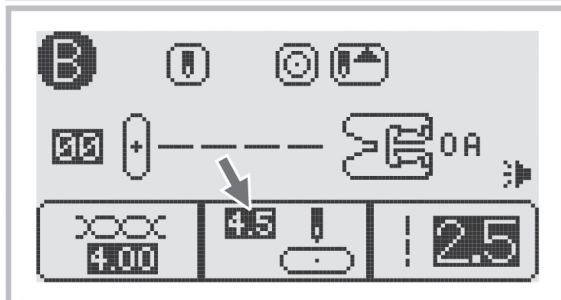

Þegar saumar 00-05, 27-29 í hóp 2-B, saumar 00-02, 04, 18 í hóp 3-C og saumur 50 í hóp 4-D eru valdir þá er nálarstaðsetningin í fætinum stillt með hnöppunum fyrir sporbreiddina. Ef þið ýtið á vinstri "-" hnappinn færist nálarstaðan til vinstri, ef þið ýtið á hægri "+" hnappinn þá færist nálarstaðan til hægri. Númerin breytast frá lengst til vinstri "0.0" yfir á lengst til hægri í "9.0". Sjálfgefna mið-stillingin er sýnd með "4.5".

AÐGERÐARHNAPPAR

Hnappur fyrir sporlengd

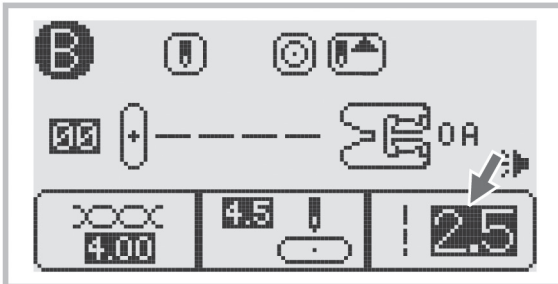

Þegar þið veljið saum stillir vélin sig á hentugustu stillingar fyrir þann saum t.d. sporlengd sem þá er sýnd á skjánum. Sporlengdinni getið þið hins vegar breytt sjálf með sporlengdarhnöppunum.

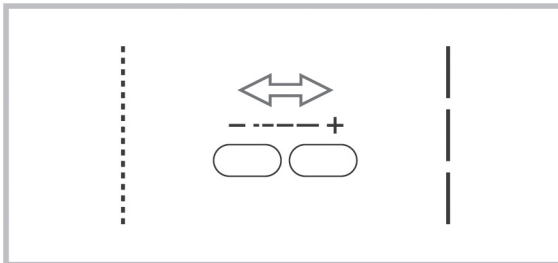

Ef þið viljið stytta sporið ýtið þið á vinstri hlutann á sporlengdarhnappnum "-". Fyrir lengra spor ýtið þið á hægri hlutann á hnappnum "+". Hægt er að stilla sporlengdina frá "0,0-5,0".

Ath: Sum spor hafa takmarkað sporlengdarsvið.

Hnappur fyrir stillingu á tvinnaspennu

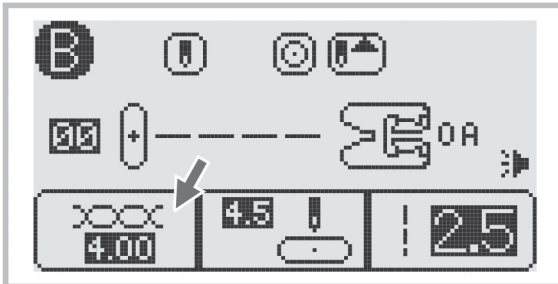

Þegar þið veljið saum stillir vélin sig einnig á þá tvinnastillingu sem hentar fyrir þennan saum, og er hún gefin til kynna á skjánum með tölum. Hægt er að breyta þessum stillingum með hnöppunum fyrir tvinnaspennuna.

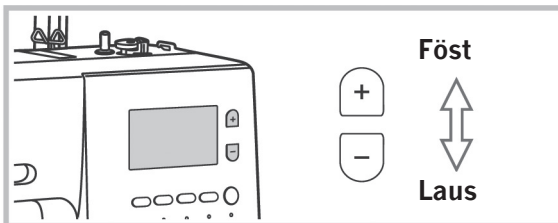

Til að auka tvinnaspennuna ýtið þið á "+" hnappinn til að fara upp um eitt númer. Til að minnka tvinnaspennuna ýtið þið á "-" hnappinn til að fara niður um eitt númer.

AÐGERÐARHNAPPAR

FUNC hnappur

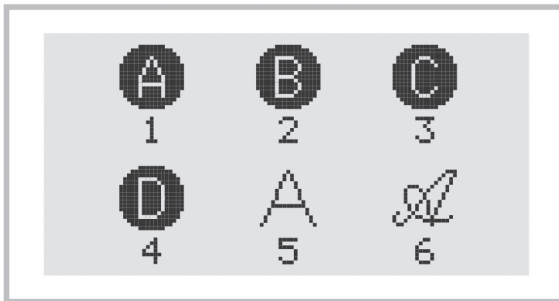
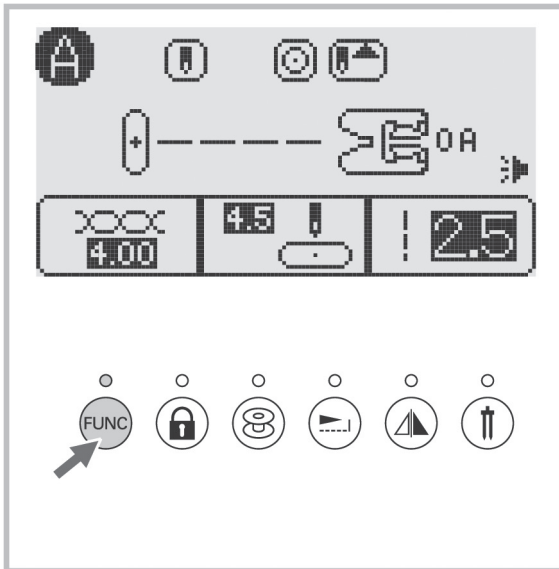

Þegar þið kveikið á vélinni verður skjárinn stilltur á aðgerðarmáta A. Ef þið ýtið á FUNC hnappinn, kviknar á díóðuljósinu fyrir ofan hnappinn. Skjárinn fer þá sjálfkrafa yfir í skjáhópana fyrir sauma. Ýtið á viðkomandi númeraðan hnapp fyrir þann hóp sem þið viljið skoða, t.d.: ýtið á FUNC, síðan á 2 fyrir hóp B. Ýtið síðan á tveggja stafa saumanúmerið sem er fyrir sauminn ykkar í hóp B.

- A** Beinvalsáðgerð (Hópur 1-A):
1 Veljið saum með númeruðu tökkunum eða FUNC og síðan 1 til að fara aftur í beinvalið.
- B** Nytja og skrautsaumsáðgerð (Hópur 2-B):
2 Ýtið á FUNC, síðan 2, og svo á númerið á saumnum með því að nota númeruðu hnappana.
- C** Stungu og bútasaums-saumar (Hópur 3-C): Ýtið á FUNC, síðan 3, og svo á númerið á saumnum með númeruðu hnöppunum.
- D** Skrautsaumar (Hópur 4-D):
4 Ýtið á FUNC, síðan 4, og svo á númerið á saumnum með númeruðu hnöppunum.
- A** Blokkstafir: Ýtið á FUNC, síðan 5, og svo á númer á stafnum með númeruðu hnöppunum.
- A** Skrifstafir: Ýtið á FUNC, síðan 6, og svo á númerið á stafnum með númeruðu hnöppunum.

Hnappur fyrir læsingu

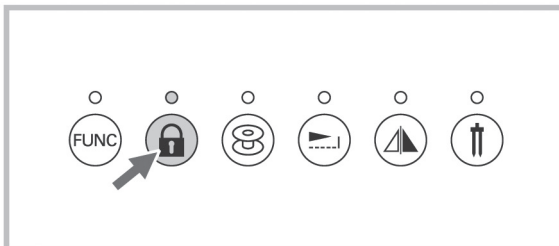

Ýtið á læsingarhnappinn til að læsa aðgerðar og valhnöppunum. Ýtið aftur á hann til að opna læsinguna. Gott er að nota þessa læsingaraðgerð til að koma í veg fyrir að stillingu verði óvart breytt með því að snerta einhverja hnappa.

Athugið: Á meðan læsingarhnappurinn er læstur er ekki hægt að breyta neinum stillingum með aðgerðar eða valhnöppunum

Hnappur fyrir spólun

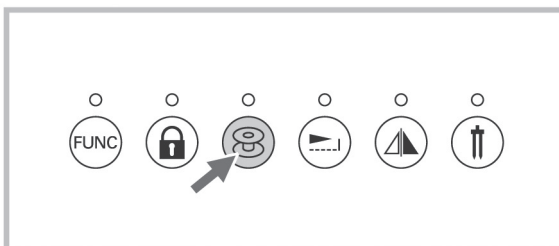

Setjið tóma spólu á spólarann. Þrýstið arminum fyrir spólarann til vinstri.

Ýtið á hnappinn fyrir spólun til að byrja spólunina.

Díóðuljósið logar á meðan spólarinn er í gangi.

Hægt er að spóla á spóluna hvenær sem er.

AÐGERÐARHNAPPAR

Hnappur fyrir lengingu sauma

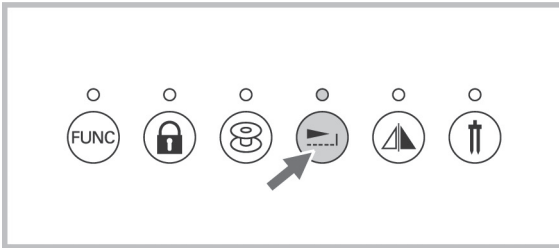

Sauma 58/75 í hóp 2-B er hægt að lengja um allt að fimmfalda upprunalega lengd með því að ýta á hnappinn fyrir lengingu sauma. Díóðuljósíð fyrir ofan hnappinn kviknar.

Blandið saman mismunandi saumum í þessum hóp - breytið einnig breidd og lengd saumanna til að fá meiri fjölbreytni í þá.

Hnappur fyrir speglun

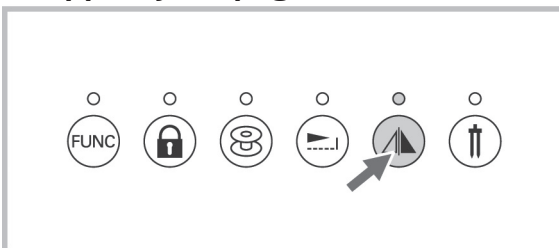

Sauma er hægt að spegla hliðarspeglun með því að ýta á speglunar hnappinn - alla sauma nema 16, 19, 20, 30-49 úr hóp 2-B.

Díóðuljósíð fyrir ofan hnappinn kviknar, og vélin saumar nú speglaðan saum þar til ýtt er aftur á hnappinn, eða annar saumur valinn.

Speglaður saumur kemur fram á skjánum.

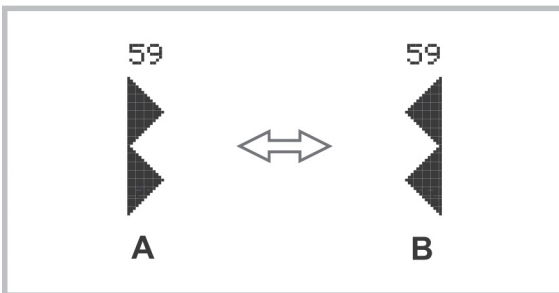

A - Venjulegur saumur

B - Sami saumur speglaður.

Hnappur fyrir tvíburanál

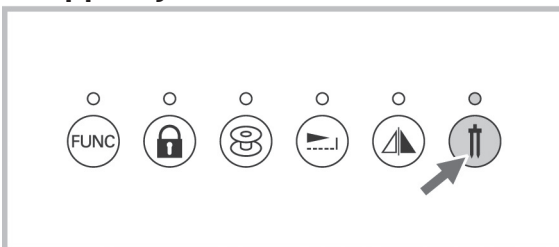

Suma sauma er hægt að sauma með tvíburanál og getur verið skemmtilegt að hafa sitt hvorn lit í sitt hvorri nálinni.

Ýtið á hnappinn fyrir tvíburanál - það kviknar á díóðuljósínu fyrir ofan hnappinn og vélin minnkar sjálfkrafa hliðarhreyfingu sem nálin getur tekið þannig að tvíburanálin rekist ekki í fótinn.

Þegar verið er að sauma suma beina sauma og nálarstaðan er stillt neðar en 2.0 færast breiddin sjálfkrafa á 2.0 mm.

Ýtið aftur á hnappinn fyrir tvíburanálina þegar þið skiptið aftur yfir á einfalda nál.

Ath: Sauma 0, 8, 9 í hóp 1-A, sauma 27-49 í hóp 2-B og sauma 27-28 í hóp 4-D er ekki hægt að sauma með tvíburanál.

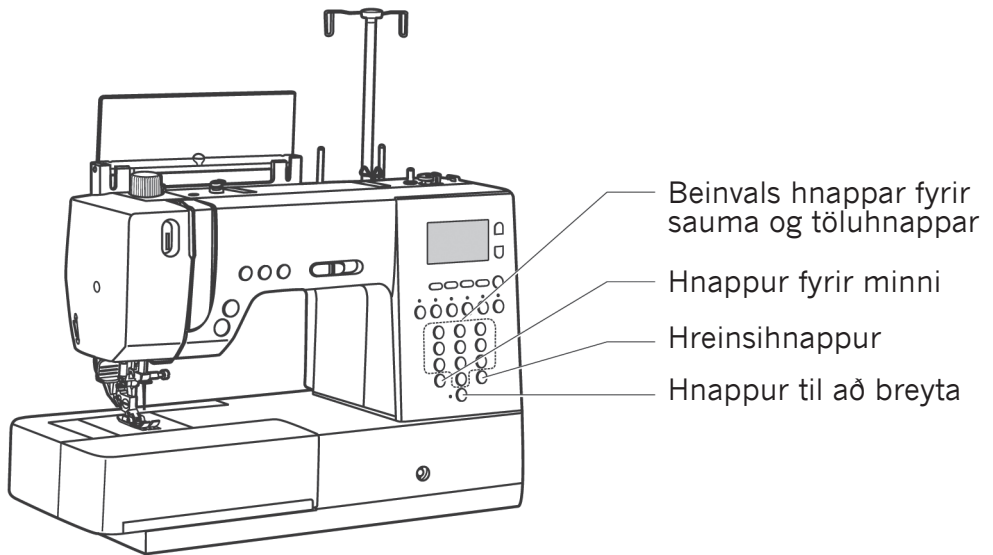

Beinvals og tölustafs hnappar

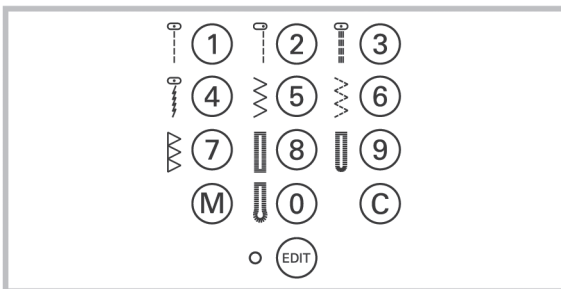

Beinvalshnappar

Ýtið einfaldlega á hnappana hægra megin við þann nytjasaum sem þið viljið sauma og þegar aðgerðar-hnappurinn (FUNC) er stilltur á beinvals aðgerð (1-A).

Númeraðir hnappar

Til að velja aðra en þá sem eru í beinvals aðgerð (1-A):

Ýtið á FUNC hnappinn og stimplið inn númerið á þeim hóp sem þið ætlið að skoða (sjá bls. 14). Ýtið síðan á þau tvö númer sem eru fyrir þann saum sem þið ætlið að nota.

Til dæmis: Fyrir hóp 2-B ýtið á FUNC og síðan á 2, síðan á 92.

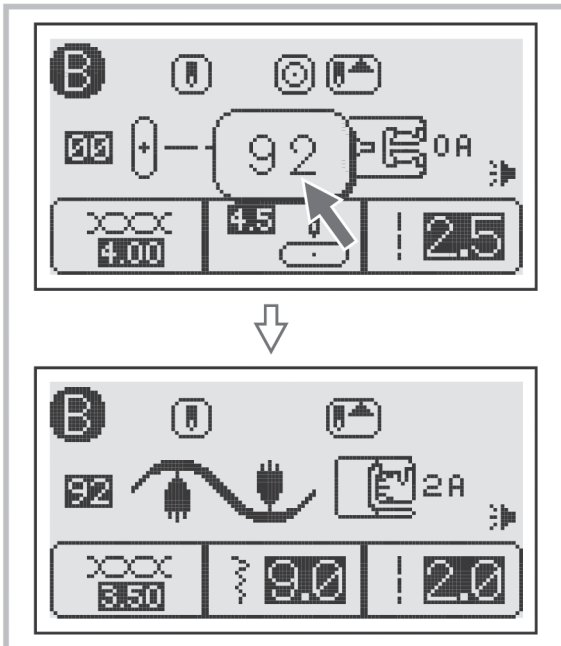

VALHNAPPAR

Hnappur fyrir minni

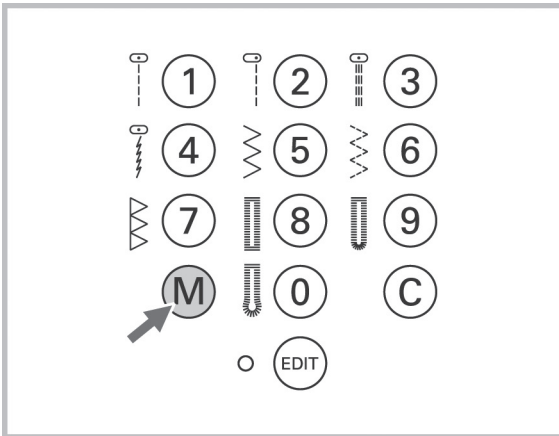

Ýtið á "M" hnappinn til að fara í minnis-aðgerð. Veljið allt að 8 minni til að geyma fangamörk eða skrautsauma sem þið hafið raðað saman.

Hægt er að sameina allt að 20 sauma og geyma í hverju minni. Notið hnappana fyrir sporbreiddina "-" og "+" til að skrúna í gegn um saumana í minn-inu. Ýtið á "M" hnappinn á ný til að fara út úr minnis aðgerðinni.

Sjá nánar á bls. 80.

Ath: Ekki er hægt að setja sauma 27-49 í hóp 2-B, og ekki saum 00 í hóp 3-C í minnin.

Hnappur fyrir breytingar

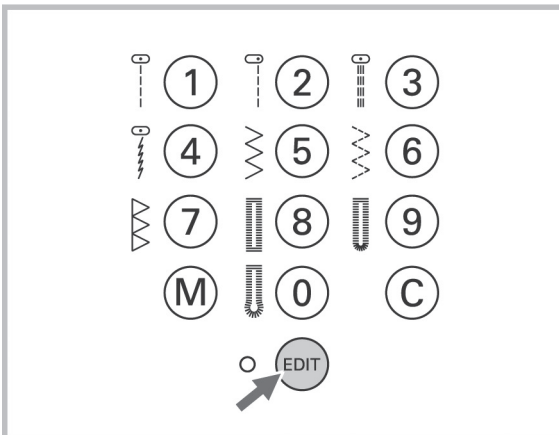

Ef þið viljið breyta saum í minnis aðgerð, notið þið "+" eða "-" hnappana fyrir sporbreiddina til að velja sauminn sem þið viljið breyta. Ýtið á EDIT hnappinn til að fara í breytingar aðgerð. Díóðu ljósið fyrir ofan hnappinn kviknar.

Nú getið þið breytt stillingunum á handvikan hátt fyrir þennan saum þ.e.a.s. sporbreidd, sporlengd, speglun og sjálfvirkri læsingu. Ýtið aftur á EDIT hnappinn til að fara út úr breytingar aðgerð. Sjá nánar á bls. 82.

Hreinsihnappur

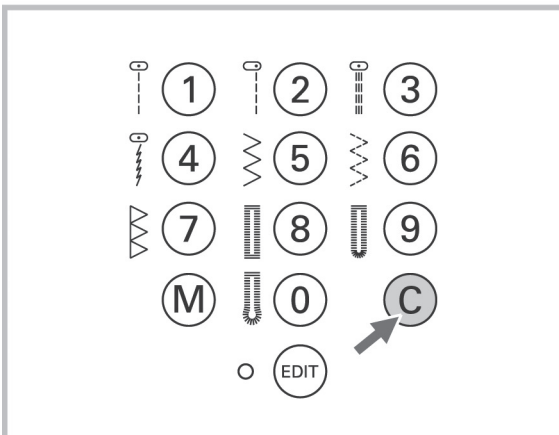

Þegar stöfum og saumum er blandað saman ýtið þið á "C" hnappinn til að hreinsa eða eyða einum staf eða saum. Sjá nánar á bls. 82.

VÉLIN TENGÐ VIÐ RAFMAGN

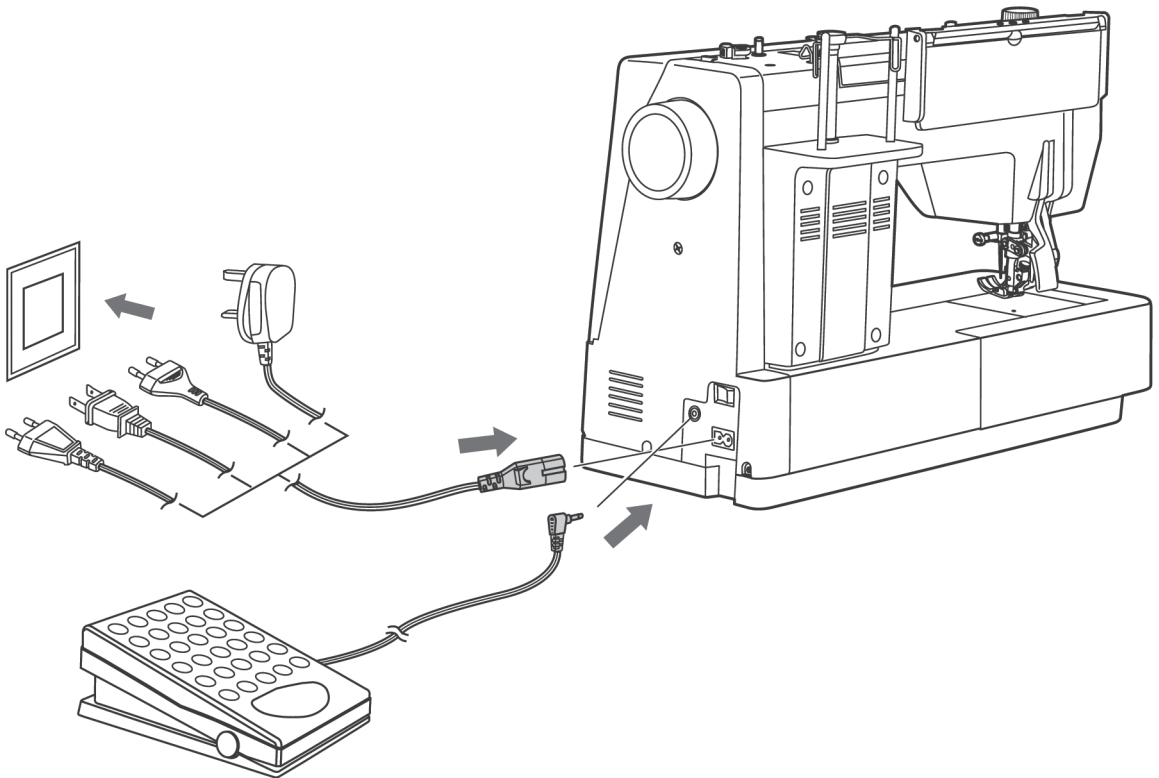

Vélin tengd við rafmagn

Áður en þið tengið vélinu við rafmagn fullvissið ykkur um að hún sé með sama volta fjölda og tíðni og er á staðnum sem þið ætlið að nota hana.

Setjið vélinu á stöðugan borðflöt.

1. Tengjið rafmagnsleiðsluna við tengilinn á vélinni.
2. Tengjið rafmagnsleiðsluna við vegg tengil.
3. Tengjið fótmótstöðuna við vélinu.

Fótmótstaðan verður að vera af gerðinni C-9001.



Varúð: Skiljið vélinu aldrei eftir án eftirlits - sérstaklega ekki þar sem börn eru til staðar.

Takið vélinu ávallt úr sambandi við rafmagn að saum loknum og áður en þið farið í umhirðu vélarinnar.

KVEIKT OG SLÖKKT Á VÉLINNI

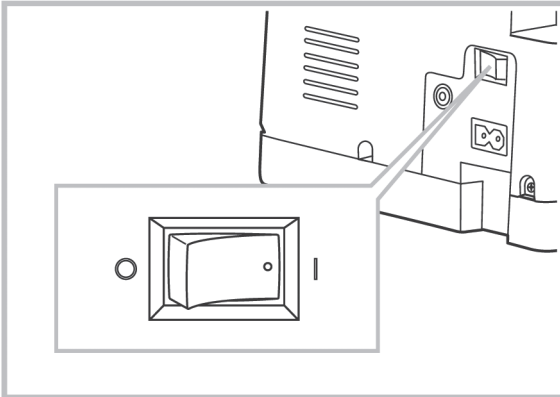

Kveikt á vélinni

Ýtið á hægri hlið aðalrofans til að kveikja á vélinni ("I").

Það kviknar á ljósi vélarinnar þegar kveikt er á vélinni.

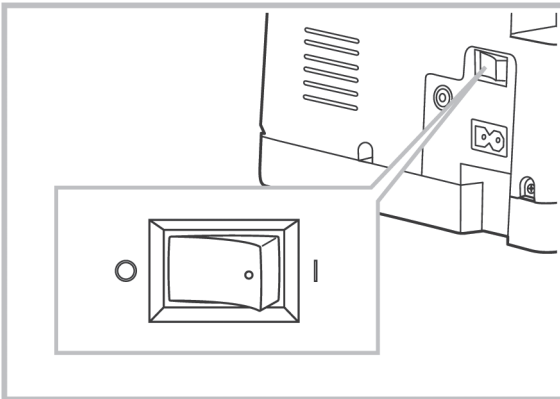

Slökkt á vélinni

Þegar þið eruð búin að nota vélina slökkið þið á henni.

1. Ýtið á vinstri hlið aðalrofans til að slökkva á vélinni (0).

Það slökknar á ljósi vélarinnar þegar slökkt er á vélinni.

2. Takið vélina úr sambandi við rafmagn.

Ath: Ef rafmagn fer af þegar verið er að nota vélina, slökkið þá á aðalrofanum og takið vélina úr sambandi við rafmagnstengilinn þar til rafmagnið kemur á á nýjan leik.

SKJÁRINN Á VÉLINNI

Saumar

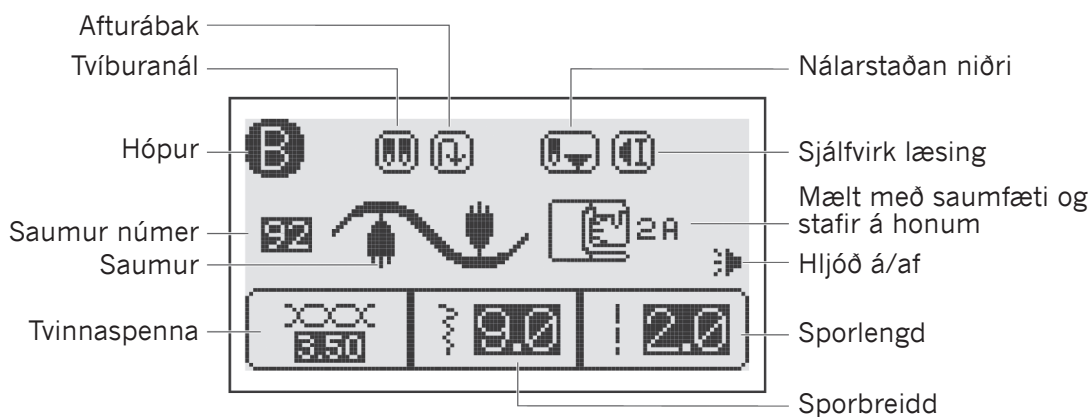
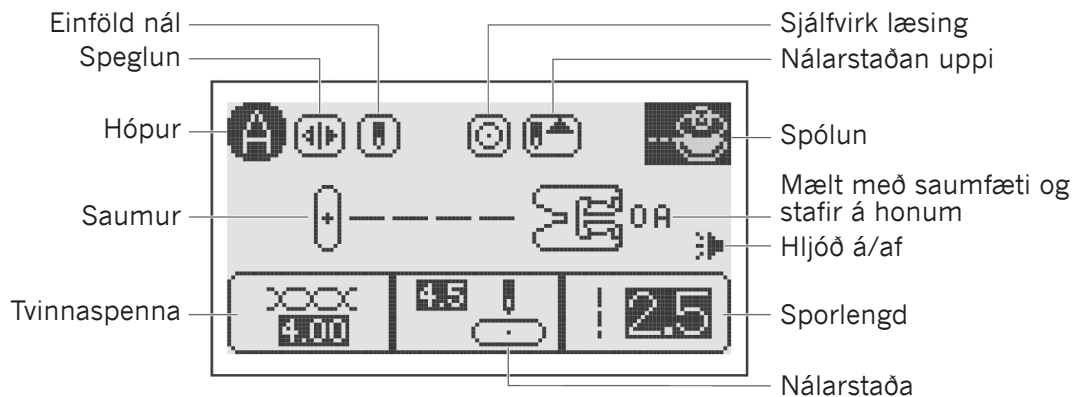

Stafróf

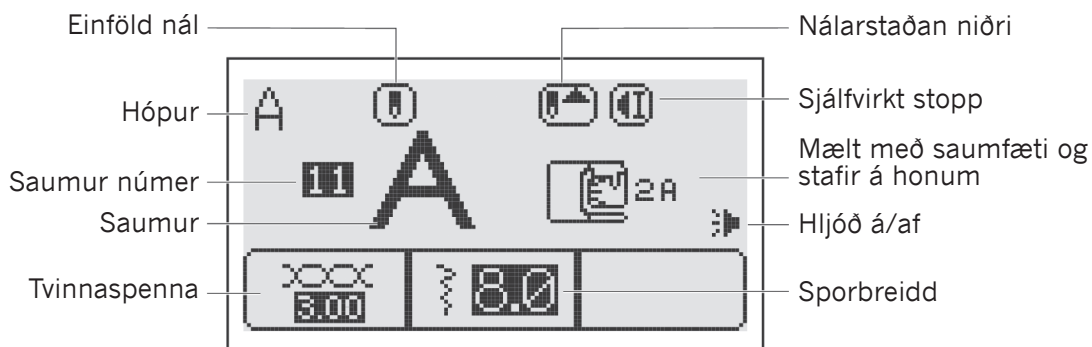

SKJÁRINN Á VÉLINNI

Lenging á saumum

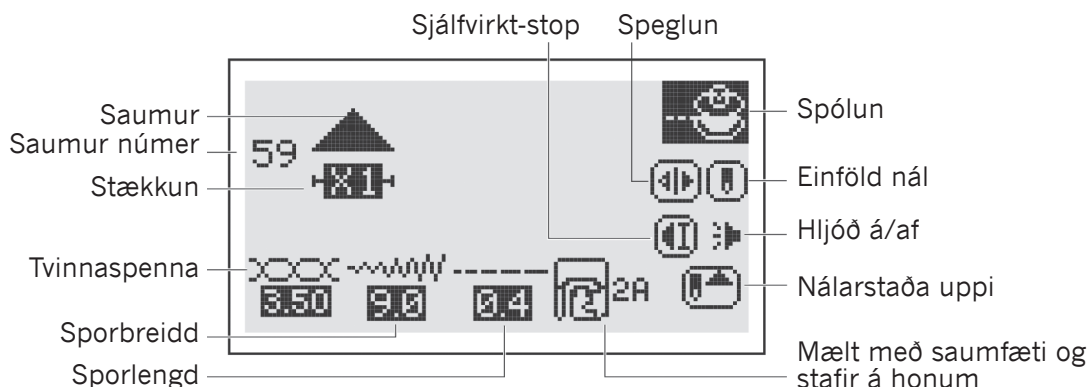

Minni

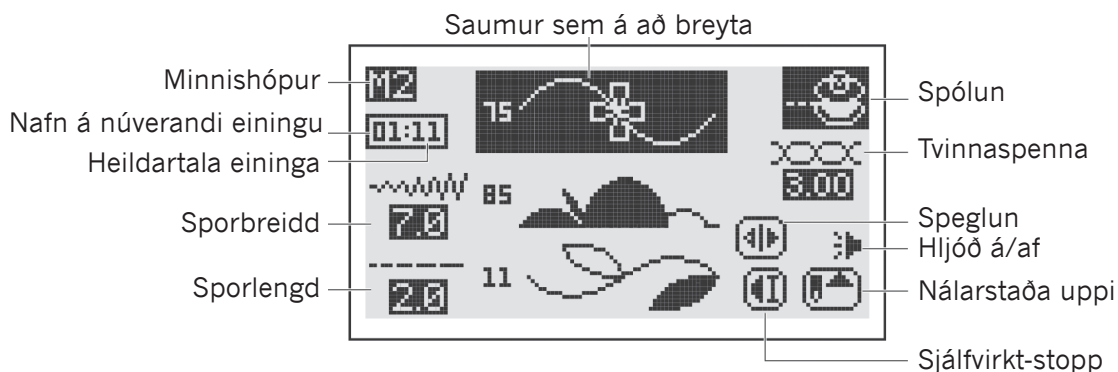

BIRTUSTILLING Á SKJÁ

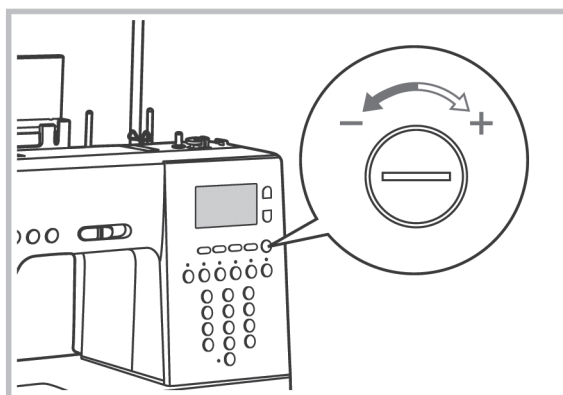

Stillirinn fyrir birtustillinguna á skjánum er staðsettur hægra megin fyrir neðan skjáinn. Notið hann til að stilla birtu á skjáinn sem hentar ykkur.

Ef ekkert sést á skjánum eftir að kveikt hefur verið á vélinni, athugið þá að snúa þessum stilli.

Birta á skjá: Snúið stillinum til hægri í átt að "+".

Skuggar á skjánum: Snúið stillinum til vinstri í átt að "-".

SPÓLAÐ Á SPÓLUNA

Ath: Þar sem spólarinn er drifinn af sérstökum mótör er alltaf hægt að spóla á spóluna þótt verið sé að sauma. Farið eftir leiðbeiningunum "spólað á spóluna" en gætið þess að þræða í stýringu sem ekki er í notkun þannig að tvinnarnir flækist ekki saman.

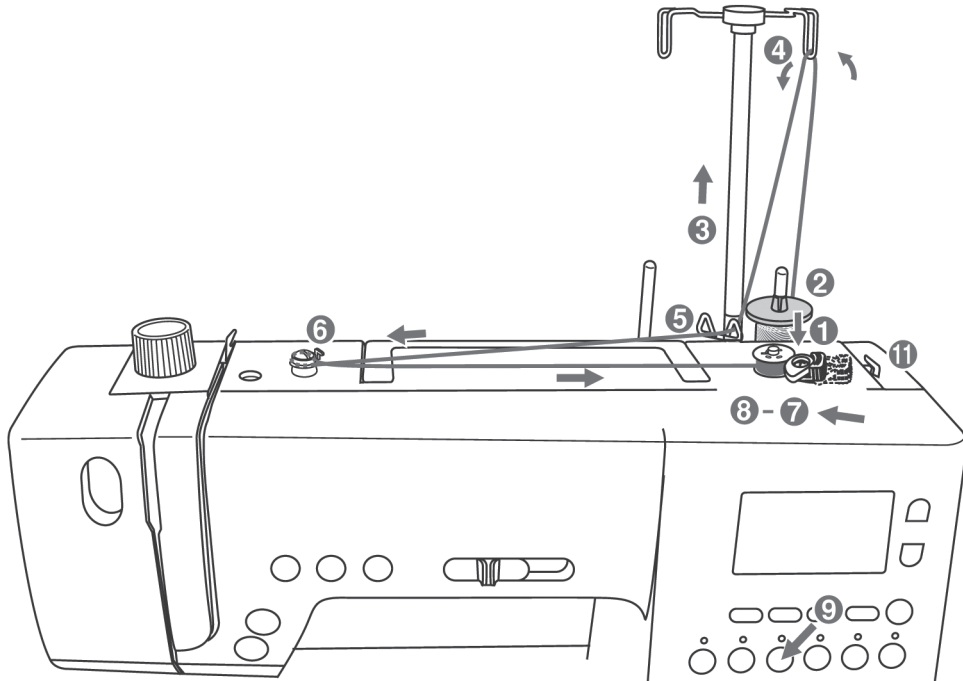

Spólun

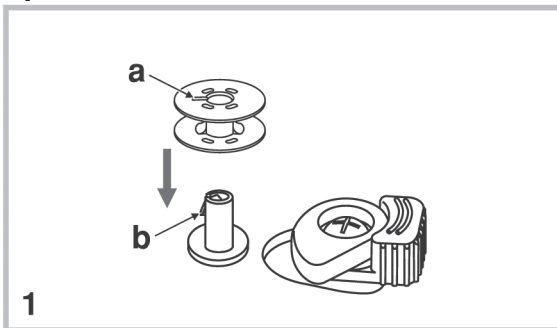

1. Látið raufina (a) á spólunni flúttu við fjöðrina (b) á spólaraöxlinum og þrýstið spólunni á spólarann.

2. Setjið tvinnakefli og skífu á keflishölduna. Ef um lítil tvinnakefli er að ræða notið þá litlu skífuna.

Skífurnar eiga alltaf að vera af svipaðri stærð og þvermál tvinnakeflisins en mega aldrei vera minni. Ef skífurnar eru minni er hættu á að tvinninn festist í rauf tvinnakefanna og slitni.

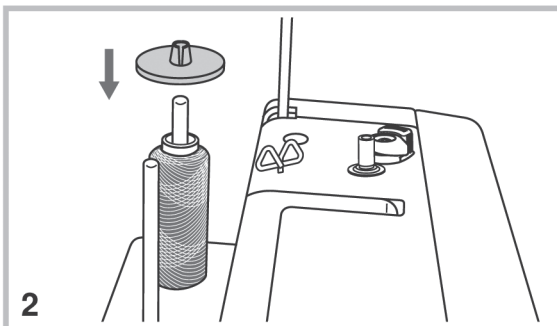

Ath: Ef tvinnakeflið er með rauf á endanum, er ráðlagt að láta þann enda snúa niður þannig að engin hættu verði á því að tvinninn flækist í raufina og slitni á meðan saumað er.

SPÓLAÐ Á SPÓLUNA

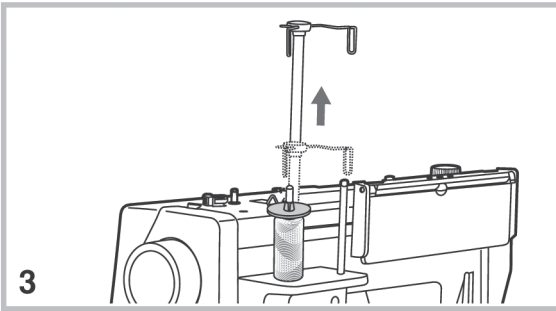

3. Togið tvinnastýringar upp frá vélinni og fram á við.

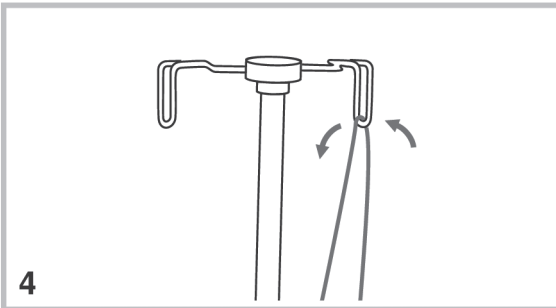

4. Leggið tvinnann aftan frá og fram á við í þá þræðingu sem er fyrir ofan tvinnakeflið.

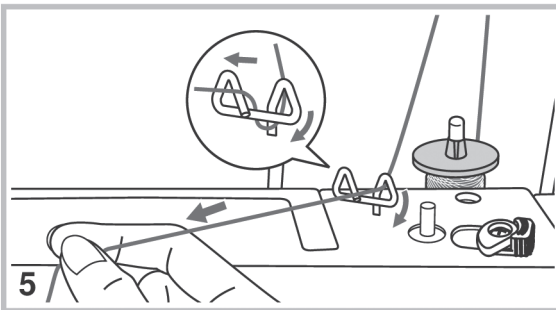

5. Þræðið tvinnann síðan í þá stýringu sem er laus.

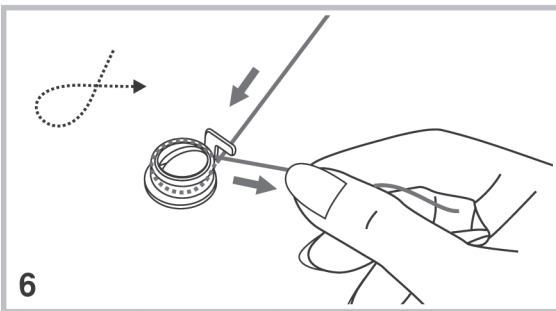

6. Þræðið tvinnann réttisælis í kring um for-spennuna fyrir spólun eins og sést á myndinni. Fullvissið ykkur um að tvinninn fari undir diskinn.

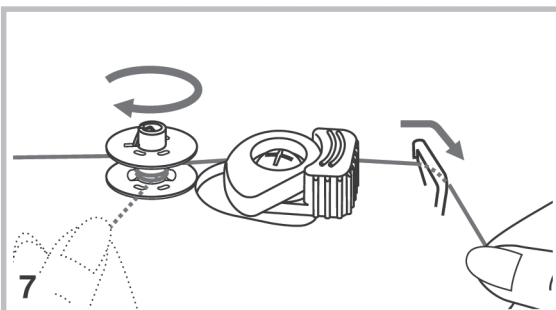

7. Snúið tvinnanum nokkra hringi réttisælis um spóluna og togið tvinnann síðan til hægri og klippið hann í hnífnum sem er þar.

SPÓLAÐ Á SPÓLUNA

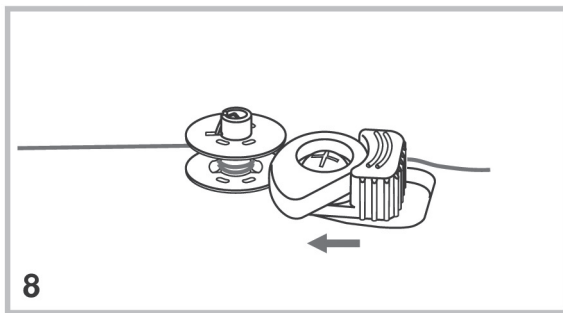

8

8. Ýtið rofanum fyrir spólarann til vinstri.

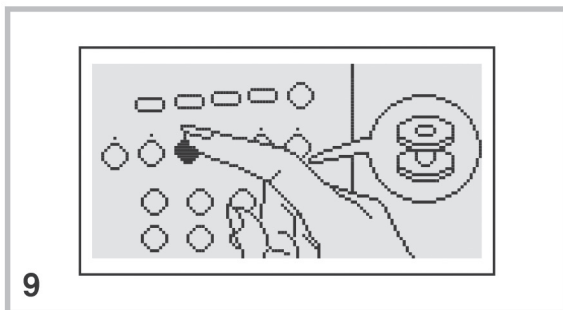

9

9. Ýtið á hnappinn fyrir spólunina.

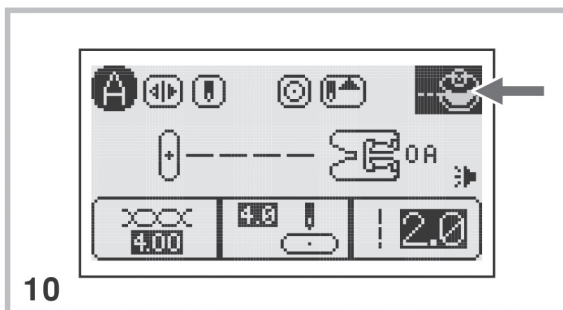

10

10. Þegar búið er að ýta rofanum fyrir spólarann til vinstri og ýta á hnappinn fyrir spólun, sýnir skjárinn myndlífgun af spólun í gangi.

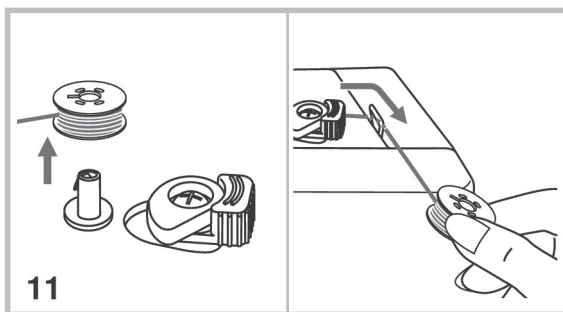
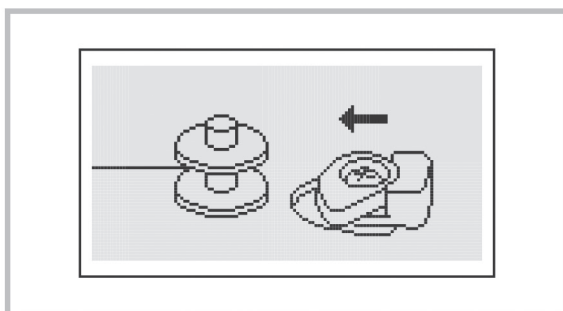

11

11. Spólan hættir að snúast þegar hún er orðin full og spólarinn fer aftur í upprunalega stöðu.

Fjarlægðu spóluna og klippið tvinnann með tvinnahnífnum.



Athugið! Þar sem þessi vél er með sérstakan mótör fyrir spólarann þá hefur fótómstæðan ekkert með hraðann á spólaranum að gera. Gætið að fingrunum þegar þið eruð nálægt nálaarsvæðinu.

SPÓLAN SETT Í VÉLINA

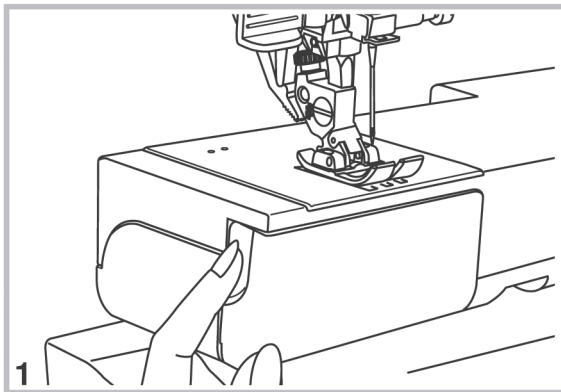

⚠ Athugið! Slökkið á vélinni (0) þegar þið setjið eða fjarlægjið spóluna úr gríparanum.

Ýtið á hnappinn fyrir nálina uppi þannig að hún sé uppi þegar þið setjið spólu í eða fjarlægjið hana úr gríparanum.

1. Opnið lokið yfir gríparanum.

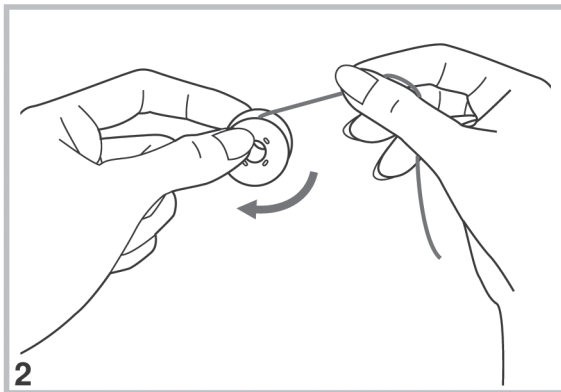

2. Það er mjög áriðandi að spólan snúist réttsælis (sjá ör).

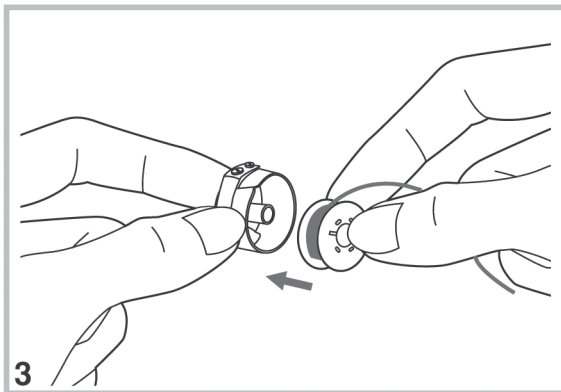

3. Haldið á spóluhúsinu með vinstri hendi og setjið spóluna þannig í það að spólan snúist réttsælis.

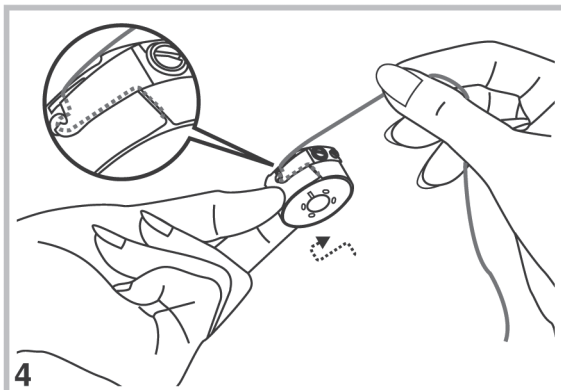

4. Togið tvinnann í gegn um raufina til vinstri og síðan aðeins til hægri þar til hann fer undir fjöðrina á spóluhúsinu.

SPÓLAN SETT Í VÉLINA

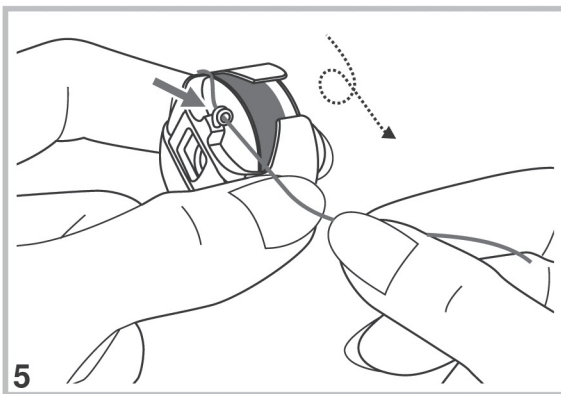

5. Togið spólutvinnann í gegn um krókinn á spóluhúsinu með hringlaga hreyfingu.

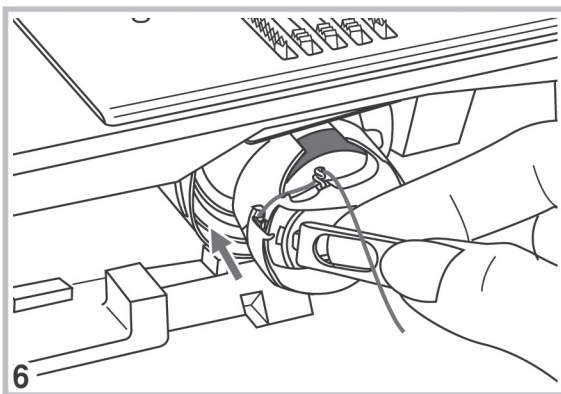

6. Haldið spóluhúsinu opnu með því að halda um lokuna á því.

Setjið spóluhúsið alveg inn í gríparann og sleppið höldunni.

Þrýsið á spóluhúsið eftir að hafa sleppt lokunni.

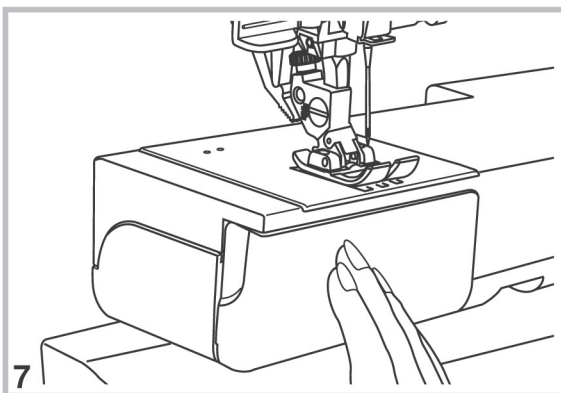

7. Ýtið lokinu aftur á sinn stað.

YFIRTVINNINN ÞRÆDDUR

Þræðing á yfirtvinna

Atli: Það er mjög áriðandi að vélin sé rétt þrædd. Ef hún er ekki rétt þrædd getur það valdið ýmsum vandamálum.

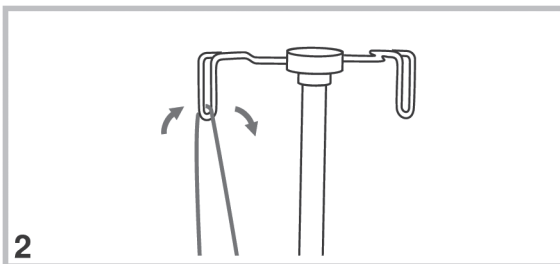
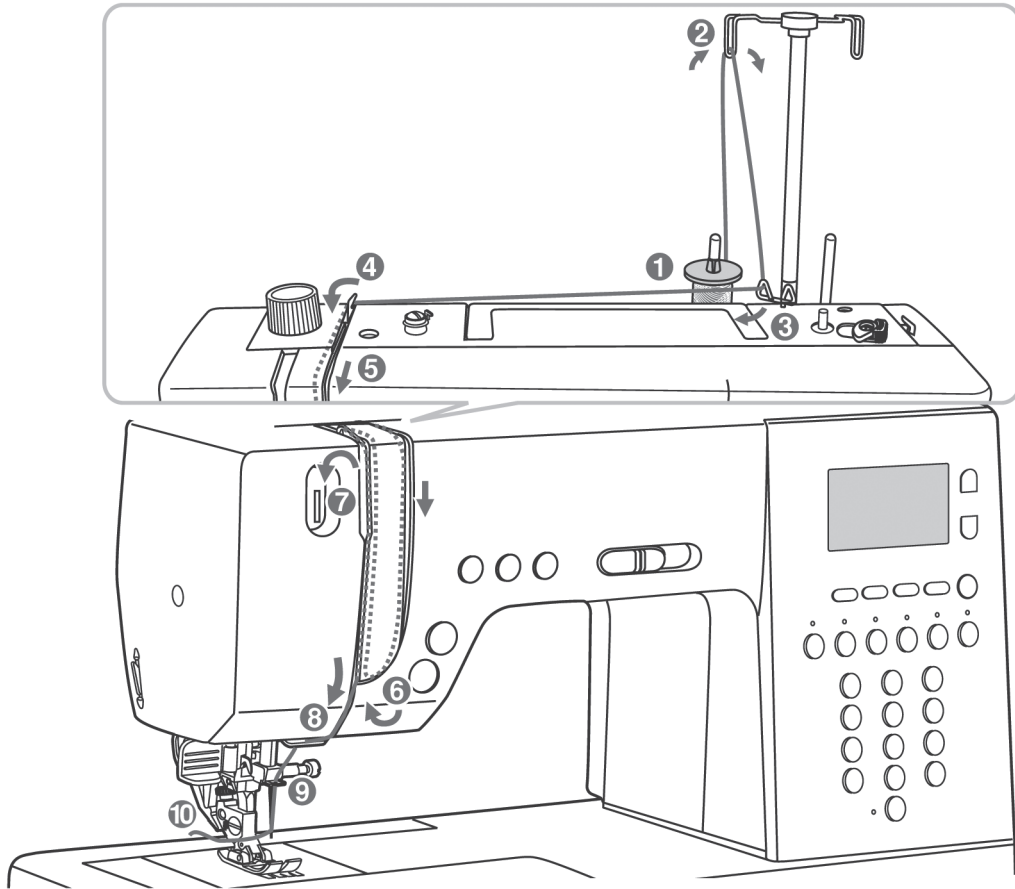

Áður en þið byrjið að þræða vélinu setjið þið nálina í efstu stöðu og lyftið einnig saumfætinum til að losa um diskana í tvinnaspennunni.

1. Setjið tvinnakefli og skífu á keflispinnann og þannig að tvinninn rakni réttisælis af tvinnakeflinu. Setjið svo skífu ofan á tvinnakeflið til að halda því á sínum stað.
2. Þræðið tvinnann í þræðinguna sem er beint fyrir ofan tvinnakeflið.

YFIRTVINNINN ÞRÆDDUR

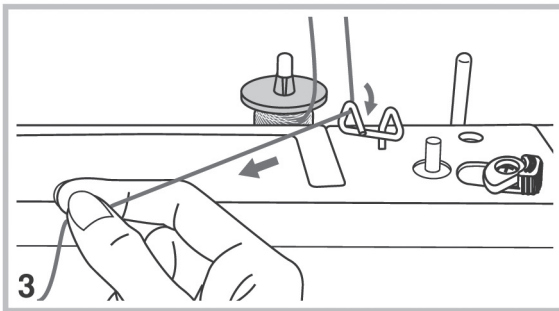

3. Þræðið tvinnann í þræðiaugað við hliðina á spólaranum.

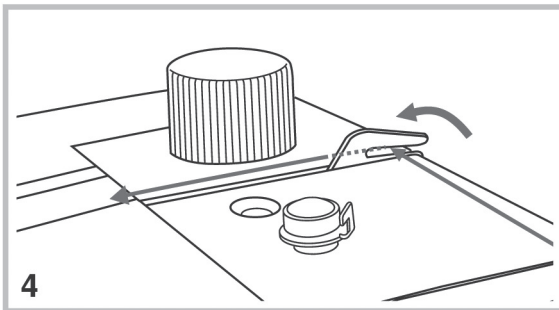

4. Stýrið tvinnanum í þræðinguna á forspenn-unni eins og sýnt er á myndinni hér til hliðar.

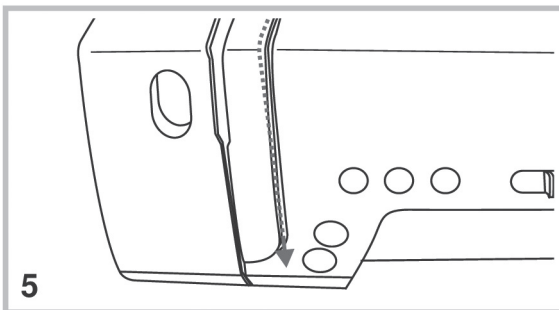

5. Togið tvinnann niður eftir raufinni framán á vélinni og í diskana á yfirtvinnaspennunni.

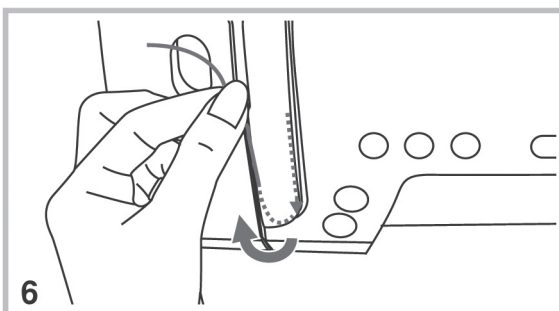

6. Þaðan yfir í vinstri raufina og upp eftir henni.

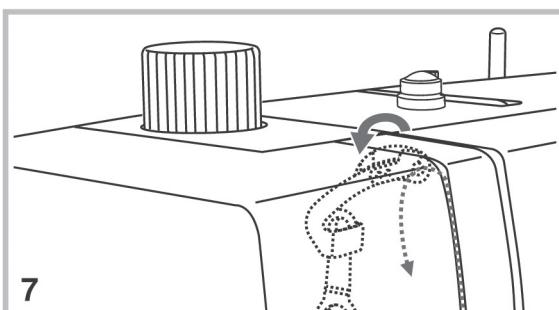

7. Þegar þið komið upp vinstri raufina leggið þið tvinnann í raufina á þræðgjafanum frá hægri til vinstri. Haldið áfram og farið aftur niður vinstri raufina.

YFIRTVINNINN ÞRÆDDUR

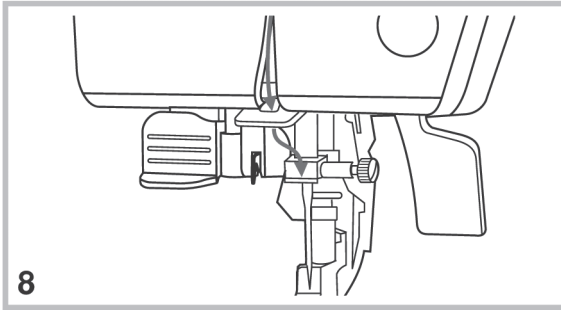

8. Leggið tvinnann fyrir aftan flötu láréttu tvinnastýringuna og síðan þaðan í stýringuna fyrir ofan nálina.

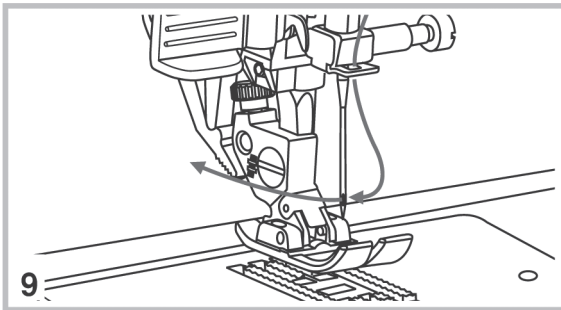

9. Þræðið endann á tvinnanum í gegnum nálaraugað framan frá eða notið innbyggða þræðarann fyrir nálina (sjá næstu blaðsíðu um notkun á þræðaranum).

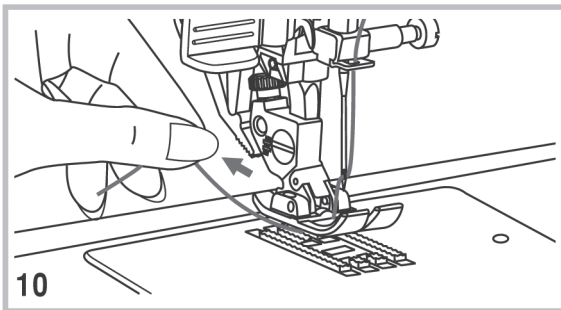

10. Leggið tvinnann aftur undan saumfætinum og hafið endann u.þ.b. 15 cm langan.

Þræðari fyrir nálina

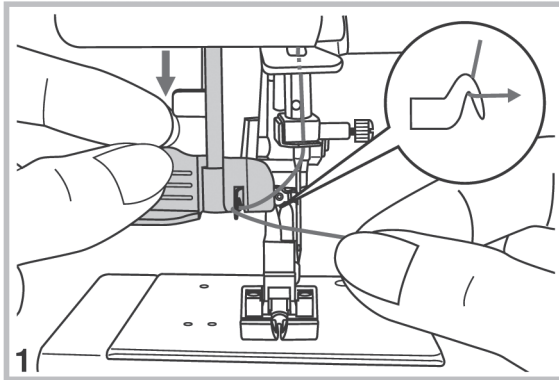

⚠ Athugið: Slökkvið á vélinni með því að setja aðalrofann á "O".

Setjið nálina í efstu stöðu og lækkið saumfótinn.

1. Lækkið handfangið á þræðaranum hægt og rólega og leggið tvinnann í stýringuna og síðan til hægri.

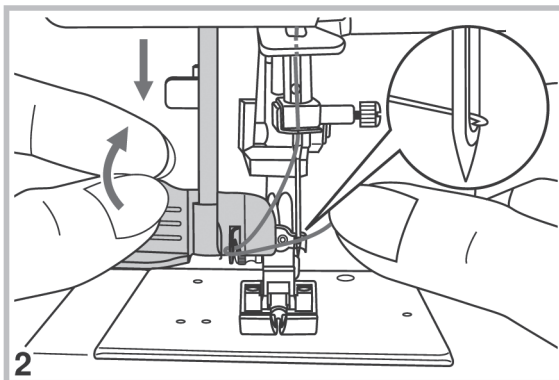

2. Snúið þræðaranum þannig að krókurinn á honum fari í gegn um nálaraugað.

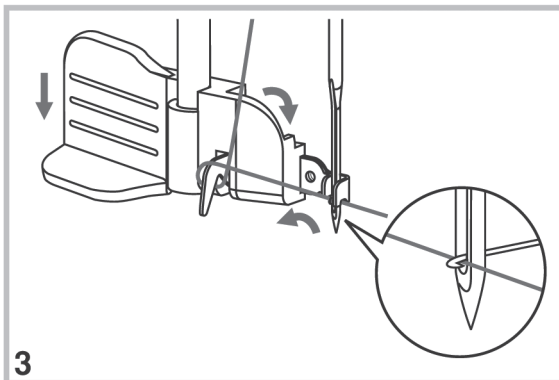

3. Leggið tvinnann nú upp að króknum fyrir framan nálina.

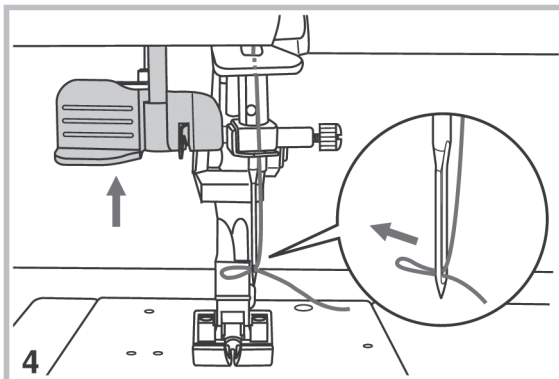

4. Haldið lauslega í tvinnann og látið þræðarann fara rólega til baka í gegn um nálaraugað og í sína upprunalegu stöðu. Krókurinn á þræðaranum togar nú tvinnann í lykkju í gegn um nálaraugað.

Togið lykkjuna alveg í gegn um nálaraugað.

Notkun á tvinnaneti

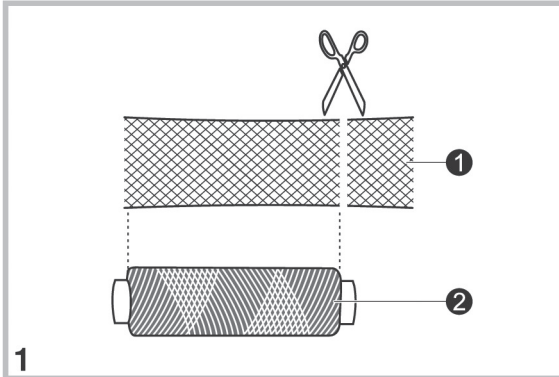

Ef þið eruð að nota sérstakar gerðir af tvinna sem renna til á keflunum, er gott að setja tvinnanet á tvinnakeflin áður en þið byrjið að sauma.

Klippað tvinnanetið í samræmi við stærð tvinna-keflisins.

1) Net

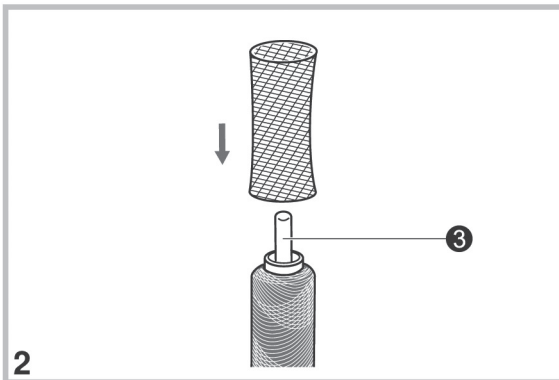

2) Tvinnakefli

3) Keflispinni

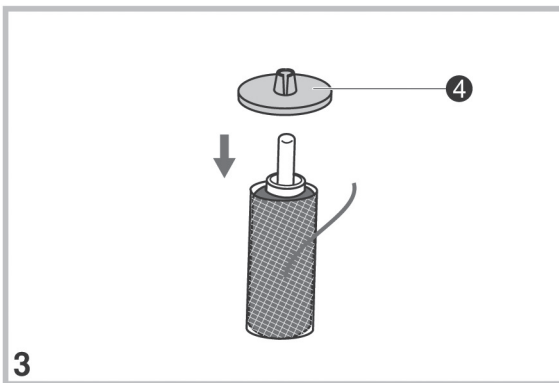

4) Skífa

UNDIRTVINNA NÁÐ UPP

Undirtvinnanum náð upp

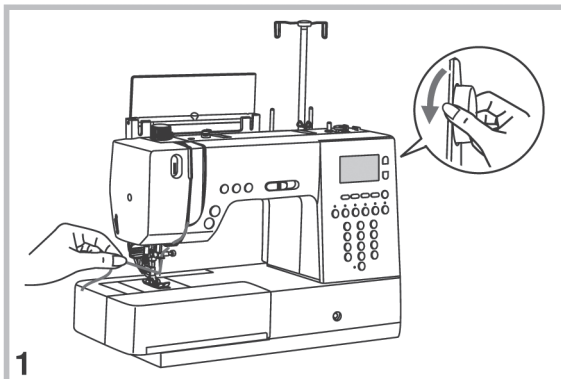

1. Haldið í yfirtvinnann með vinstri hendinni. Snúið handhjólinu fram á við (réttisælis) þannig að nálin fari niður og upp aftur.

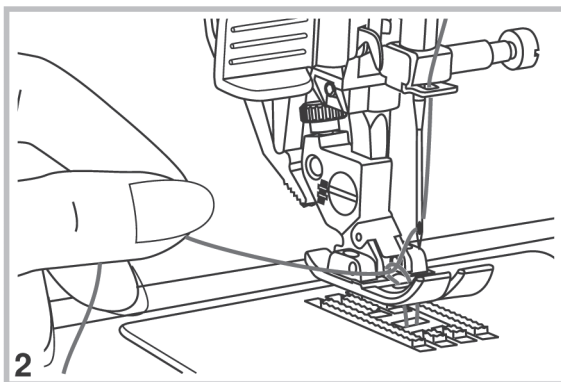

2. Togið varlega í yfirtvinnann til að ná undirtvinnanum upp í gegn um stingplötuna. Undirtvinninn kemur upp eins og lykkja á yfirtvinnanum.

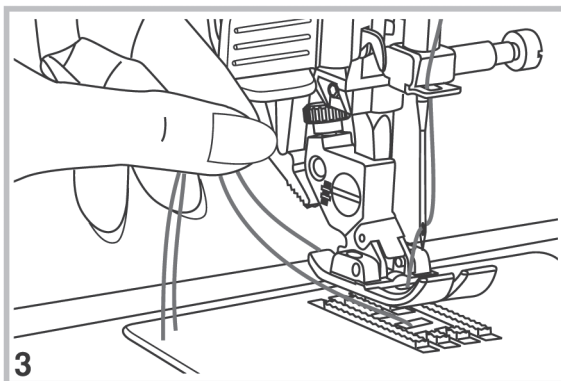

3. Togið báða tvinnana aftur undan saumfætinum.

TVINNINN KLIPPTUR

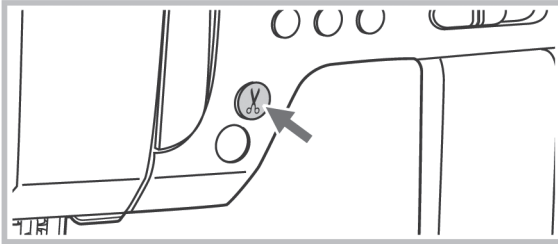

Ýtið á hnappinn fyrir tvinnakippuna eftir að hafa saumað sauminn. Vélin klippir þá báða þræðina.

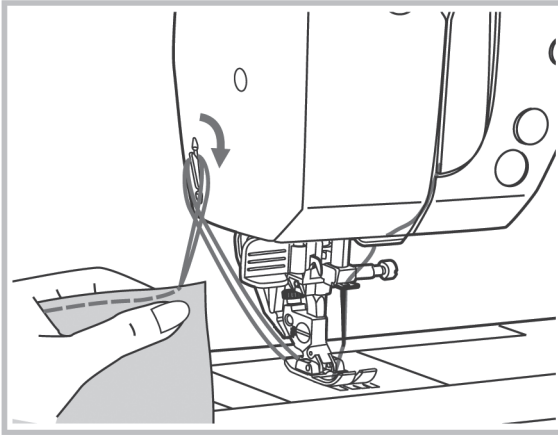

Eða - notið tvinnahnífinn á loki vélarinnar til að klippa tvinnana í lok saums.

Lyftið saumfætinum. Fjarlægjið efnið - dragið tvinnana til vinstri og að hnífnum og klippið tvinnana þar.

Tvinnarnir eru nú í hentugri lengd til að byrja næsta saum.

SKIPT UM NÁL

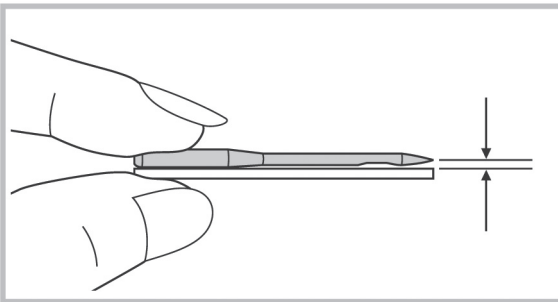

! Athugið: Slökkvið á aðalrofanum og setjið hann á "O".

Skiptið reglulega um nál. Bogin eða oddlaus nál getur orsakað að vélin hleypur yfir, hún getur skemmt efnið eða brotnað á meðan þið saumið.

Til að skoða nálina leggið þið flata hluta hennar á flatan flöt. Hendið öllum skemmdum og bognum nálum.

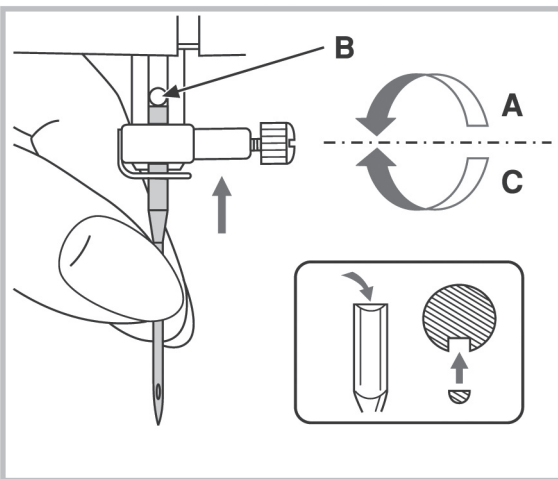

Áður en þið skiptið um nál, ýtið þið á hnappinn fyrir staðsetningu nálarinnar og setjið hana í efstu stöðu.

- Losið um skrufuna sem heldur nálinni og fjarlægjið skemmdu nálina.
- Setjið nýja nál í hölduna og látið flata legginn á henni snúa aftur. Þrýstið nálinni eins hátt og hún kemst.
- Herðið vel á skrufunni í nálarhöldunni.

SKIPT UM SAUMFÓT

Fóthaldan sett á fótstöngina

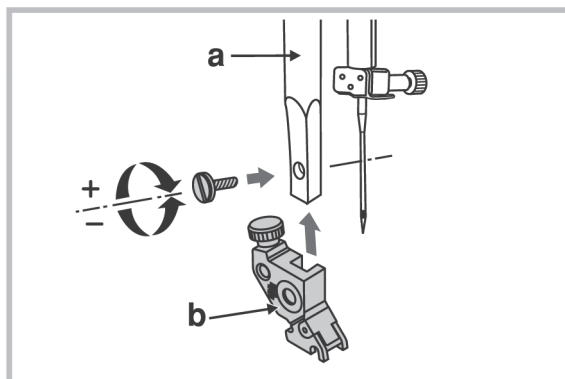

⚠ Athugið: Slökkvið á aðalrofanum og setjið hann á "O"!

Lyftið fótstönginni (a).

Staðsetjið fóthölduna (b) á sinn stað og festið hana á fótstöngina með skrufunni eins og sýnt er.

Saumfætinum smellt á fóthölduna

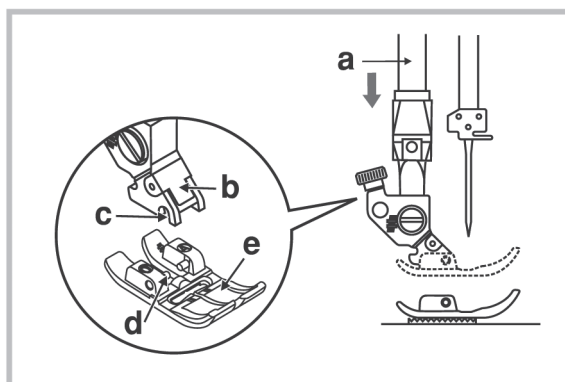

Lækkið fóthölduna (b) þar til hakið (c) er beint fyrir ofan pinnann (d).

Lækkið fóthölduna (b) og saumfóturinn (e) smellur sjálfkrafa á sinn stað.

Saumfóturinn fjarlægður

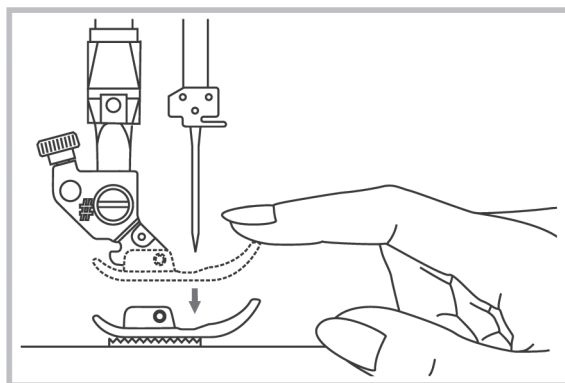

Lyftið saumfætinum.



















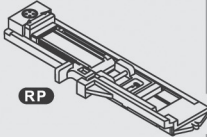
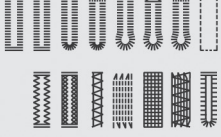





Prýstið ofan á saumfóttinn að framanverðu.

Saumfóturinn losnar þá af fóthöldunni.

SKIPT UM SAUMFÓT

Tafla yfir saumfætur

(Tvíburanál er sýnd að neðan en hún býður upp á ýmsa möguleika við hönnun sauma.

Saumfótur	Notist við	Nál	Saumfótur	Notist við	Nál
 <p>0A Venjulegur fótur fyrir efri flytjara</p>	<p>Almenna sauma, Ístopp og bætur Skrautsauma, Vöfflusauma o.fl.</p>		 <p>2A Útsaumsfótur</p>	<p>Flatsaumar og skrautsaumar</p> 	
 <p>4 Rennilásafótur fyrir efri flytjara</p>	<p>Sauma rennilása í fatnað</p> 				
 <p>RP Hnappagatafótur</p>	<p>Fyrir hnappagöt</p> 		 <p>7 Rúllufaldsfótur fyrir efri flytjara</p>	<p>Fyrir mjóa falda</p> 	
 <p># Þriggja raufa snúrufótur</p>	<p>Snúrusaumur</p> 		 <p># Rykkingarfótur</p>	<p>Rykkingar</p> 	
 <p>3 Blindföldunarfótur fyrir efri flytjara</p>	<p>Blindföldun</p> 				
	<p>Kastsaumar</p> 				

SKIPT UM SAUMFÓT

Tveggja prepa fótlyftir

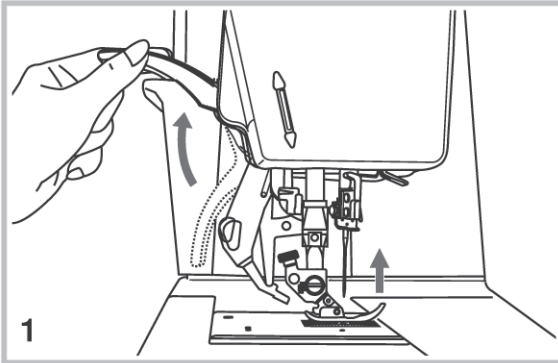

1. Með fótlyftinum lyftið þið og lækkið saumfótinn.

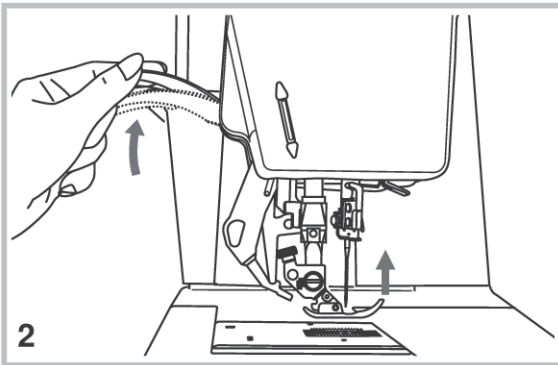

2. Þegar þið eruð að sauma nokkur lög af efnum eða mjög þykk efni er hægt að lyfta saumfætinum aðeins hærra til að auðveldara sé að setja þykk efni undir saumfótinn.

EFRI FLYTJARINN

Þegar efri flytjarinn er settur í samband flytur vélin efnið bæði neðan og ofan frá, sem tryggir fullkomna færslu á efnunum. Efnið er fært eins og því sé haldið í töng og mjög gott er að nota efri flytjarann þegar þið saumið röndótt eða köflótt efni svo og þegar þið saumið vattstungur. Efri flytjarinn hentar einnig mjög vel á mjög þunn og hál efni sem vilja skriða til undir fætinum og e.t.v. rykkjast um leið.

Efri flytjarinn settur í samband

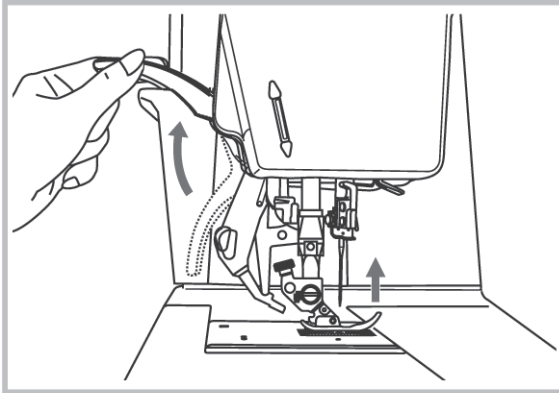

Lyftið saumfætinum.

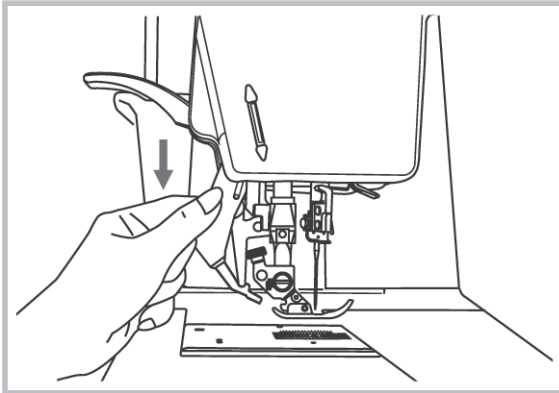

Lækkið efri flytjarann varlega.

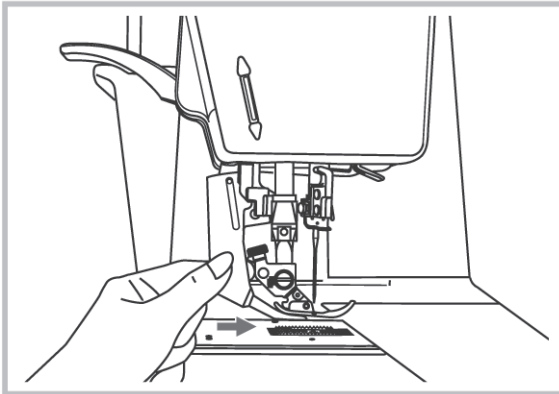

Sveiflið efri flytjaranum fram á við þar til hann fer í raufina sem er aftan á saumfótunum sem hægt er að nota með efri flytjaranum.



Athugið: Aðeins er hægt að nota efri flytjarann með þeim saumfótum sem eru með rauf að aftan.



0A



1A



3



7



4

EFRI FLYTJARINN

Efri flytjarinn tekinn úr sambandi

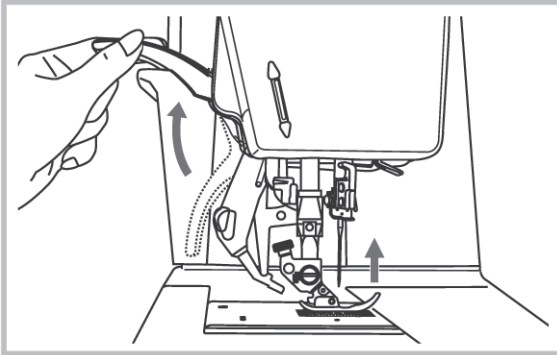

Lyftið saumfætinum.

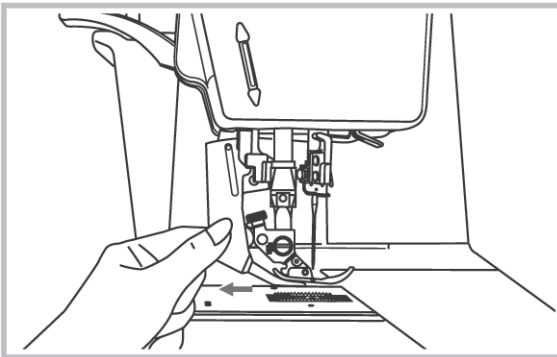

Þrýstið aðeins á efri flytjarann um leið og þið togið hann aðeins aftur á bak til að losa um hann.

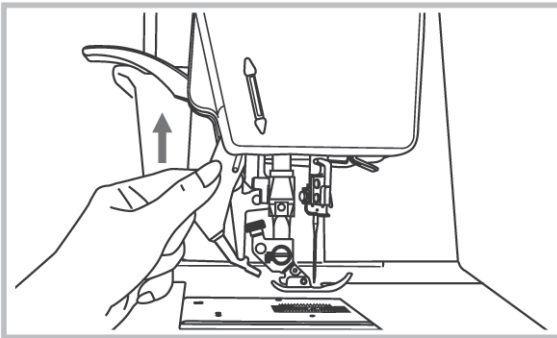

Ýtið efri flytjaranum upp.

Staðsetning á efnunum

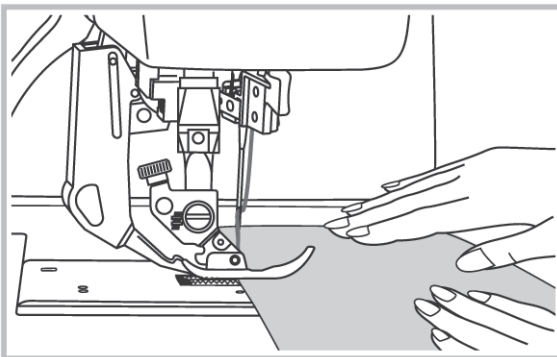

Staðsetjið efnin flöt á stingplötuna og staðsetjið þau undir saumfætinum og nálinni.

Haldið um tvinnaendana með vinstri hendi og snúið handhjólina fram á við með hægri hendinni þar til nálina er komin ofan í efnið. Lækkið saumfótinn og saumið 3-4 spor.

Staðsetjið nú hendurnar beggja megin við saum-fótinn og stýrið efnunum varlega um leið og þið saumið. Ekki toga eða halda í efnið - bara stýra því.

TAFLA YFIR SAUMA

Í töflunni hér að neðan eru gráu svæðin sýnd sem einn hluti af hverjum saum.

Saumar

Hópur 1-A = 10 saumar (Beinvalssaumar)



Hópur 2-B = 93 saumar

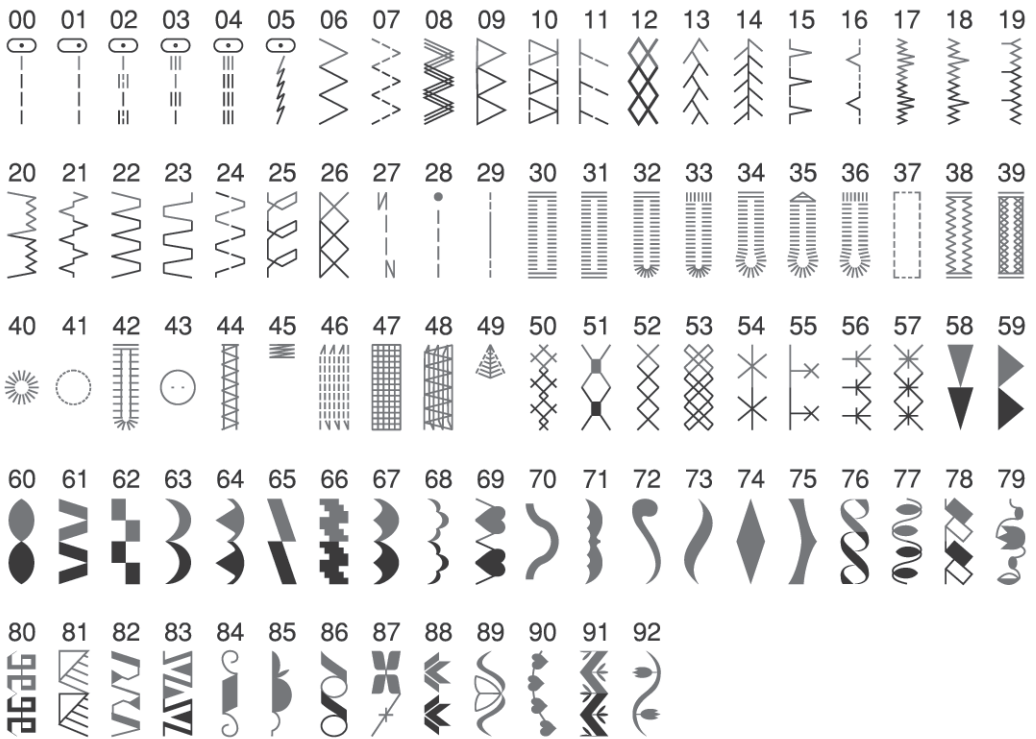

Hópur 3-C = 25 saumar

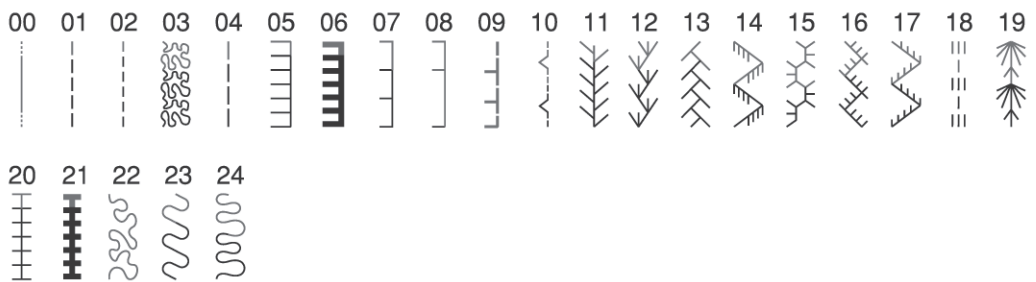

TAFLA YFIR SAUMA

Hópur 4-D = 79 saumar

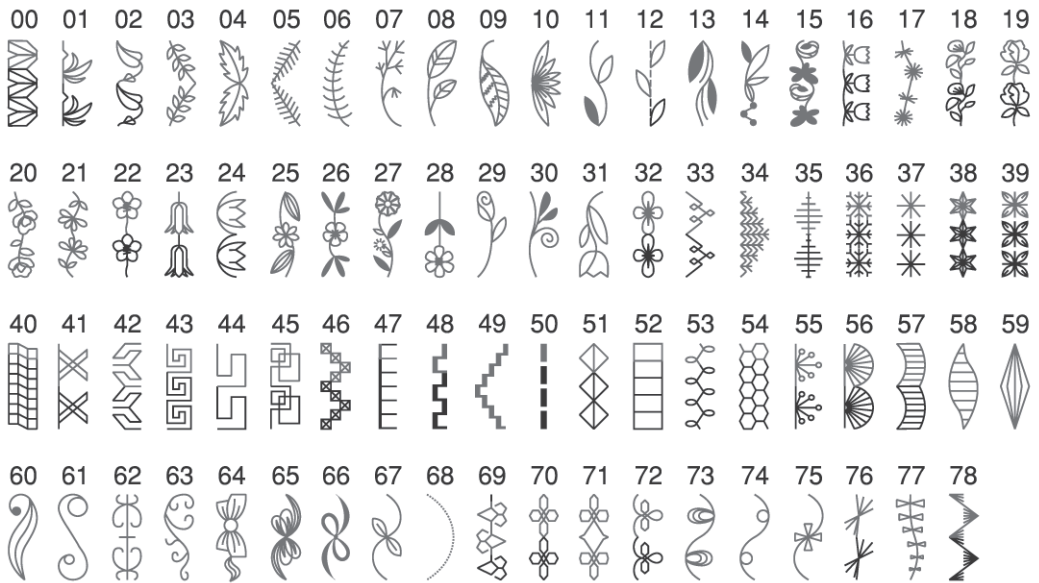

Stafróf

	01	02	03	04	05	06	07	08	09	10																					
	1	2	3	4	5	6	7	8	9	0																					
Blokk	11	12	13	14	15	16	17	18	19	20	21	22	23	24	25	26	27	28	29	30	31	32	33	34	35	36					
	A	B	C	D	E	F	G	H	I	J	K	L	M	N	O	P	Q	R	S	T	U	V	W	X	Y	Z					
	37	38	39	40	41	42	43	44	45	46	47	48	49	50	51	52	53	54	55	56	57	58	59	60	61	62					
	a	b	c	d	e	f	g	h	i	j	k	l	m	n	o	p	q	r	s	t	u	v	w	x	y	z					
63	64	65	66	67	68	69	70	71	72	73	74	75	76	77	78	79	80	81	82	83	84	85	86	87	88						
Ä	Å	Æ	Ñ	Ö	Ø	Ç	Ü	ä	ã	å	æ	ë	è	é	ê	ñ	ö	ø	ì	ç	ü	û	ß	&							
89	90	91	92	93	94	95	96	97																							
	?	!	_	'	,	.	-	()																						

	01	02	03	04	05	06	07	08	09	10																					
	1	2	3	4	5	6	7	8	9	0																					
Skrifstafir	11	12	13	14	15	16	17	18	19	20	21	22	23	24	25	26	27	28	29	30	31	32	33	34	35	36					
	A	B	C	D	E	F	G	H	I	J	K	L	M	N	O	P	Q	R	S	T	U	V	W	X	Y	Z					
	37	38	39	40	41	42	43	44	45	46	47	48	49	50	51	52	53	54	55	56	57	58	59	60	61	62					
	a	b	c	d	e	f	g	h	i	j	k	l	m	n	o	p	q	r	s	t	u	v	w	x	y	z					
63	64	65	66	67	68	69	70	71	72	73	74	75	76	77	78	79	80	81	82	83	84	85	86	87	88						
Ä	Å	Æ	Ñ	Ö	Ø	Ç	Ü	ä	ã	å	æ	ë	è	é	ê	ñ	ö	ø	ì	ç	ü	û	ß	&							
89	90	91	92	93	94	95	96	97																							
	?	!	_	'	,	.	-	()																						

TAFLA YFIR NÁLAR / EFNI / TVINNA

Leiðbeiningar um val á nál, efni og tvinna

Nálargrófleiki	Efni	Tvinni
70-75	Þunn efni: þunn baðmull, kjólaefni. skáofin þunn efni, silki, mússulín, þunnt prjón, tricot, jersey, krep, ofið polyester, skyrtu og blússuefni.	Fínni baðmullartvinni, nylon, polyester eða baðmullarspunninn polyester tvinni.
80-90	Meðal þykk efni: Baðmullar, satin, prjón, þunnur segldúkur.	Flestar gerðir af tvinna sem eru til sölu eru af meðal grófleika og henta því fyrir þessi efni og nálargrófleika.
90	Meðal þykk efni: Baðmullarefni, ullarefni, grófara prjón, frotteefni, gallabuxnaefni.	Notið polyester tvinna á gerfiefni og baðmullartvinna á náttúruleg ofin efni. Notið ávallt sama tvinna sem yfir og undirtvinna.
100	Gróf og þykk efni: Strigi, segldúkur, vattstungin efni, gallabuxnaefni, bólstur- efni (bæði þunn og þykk).	Grófan tvinna.

Ath:

- Almenna reglan er sú að fínn tvinni og fínar nálar séu notuð á þunn efni, og grófari tvinni er notaður á grófari efni.
- Saumið alltaf þrúfusaum á afgangsbút af sama efni og sauma á.
- Við mælum alltaf með því að sami tvinni sé notaður sem yfir og undirtvinni.
Alla vega má yfirtvinninn aldrei vera fínni en undirtvinninn.

TVINNASPENNAN

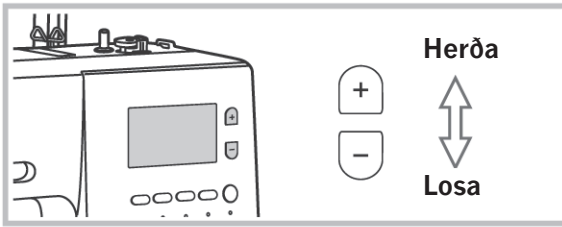

- Til að auka spennuna ýtið þið á “+” hnappinn og færið hann á næsta númer upp á við. Til að minnka spennuna ýtið þið á “-” hnappinn og færið hann á næsta númer niður á við.
- Rétt stilling á tvinnaspennunni er mjög áriðandi fyrir góðan saumaskap.
- Það er engin ein tvinnastilling sem hentar á öll efni og alla sauma.
- Þegar þið saumið skrautsauma verða þeir alltaf falletgri ef yfirtvinninn kemur aðeins niður á rönguna

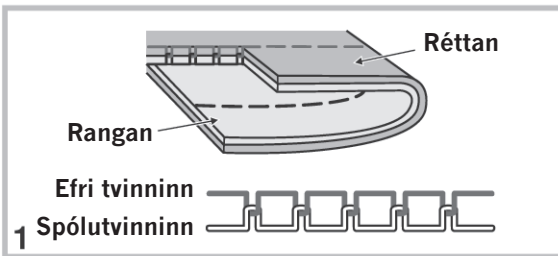

1. Rétt tvinnaspenna fyrir beint spor. Hnýtingin á sér stað á milli efnanna.

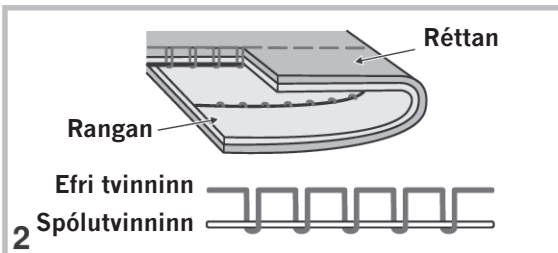

2. Efri tvinninn er of laus fyrir beint spor. Ýtið á “+” hnappinn og setjið hann á hærra númer til að herða aðeins á tvinnaspennunni.

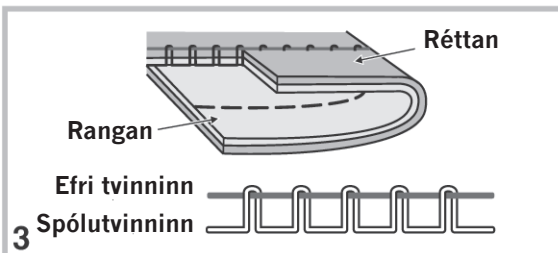

3. Efri tvinninn er of stífur fyrir beint spor. Ýtið á “-” hnappinn og setjið hann á lægra númer til að lækka aðeins á tvinnaspennunni.

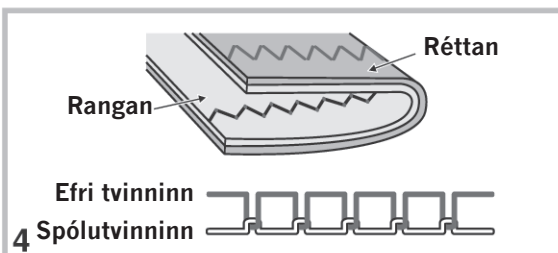

4. Tvinnaspenna fyrir zik zak og skrautsauma á að vera aðeins lausari og þar sést aðeins í yfirtvinnann á röngunni.

SPORLENGD OG SPORBREIDD

Stilling á sporbreidd

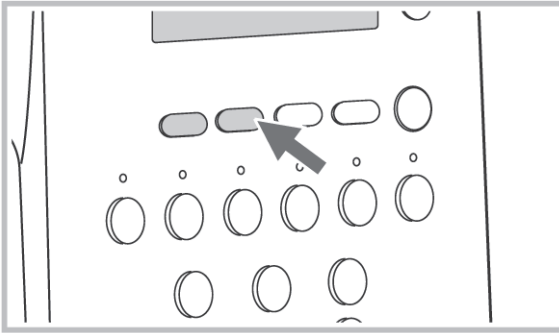

Til að mjókka sporbreiddina ýtið þið á vinstri "-" hliðina á hnappnum fyrir sporbreiddina. Til að auka sporbreiddina ýtið þið á hægri "+" hliðina á hnappnum fyrir sporbreiddina. Hægt er að stilla sporbreiddina frá "0,0 - 9,0".

Ath: Sumir saumar hafa takmarkaða sporbreidd. Sjá nánar á töflunum yfir sauma á bls. 92.

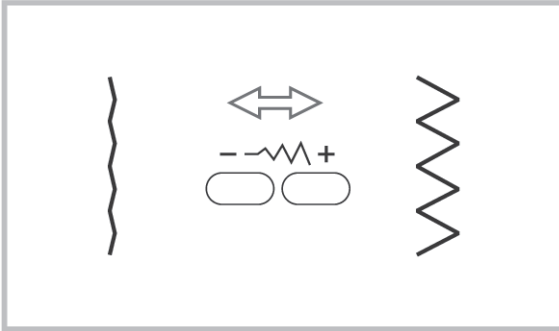

Stilling á sporlengd

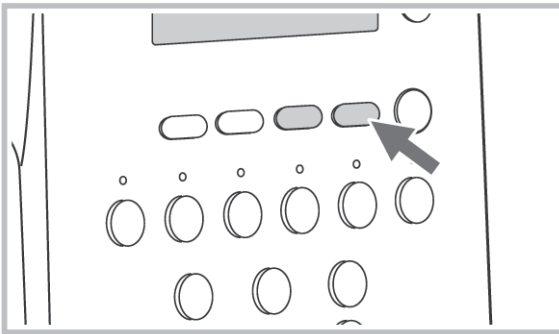

Til að stilla á styttri sporlengd ýtið þið á vinstri hliðina "-" á hnappnum fyrir sporlengdina. Til að stilla á lengri sporlengd ýtið þið á hægri hliðina "+" á hnappnum fyrir sporlengdina. Hægt er að stilla sporlengdina á milli "0.0-5.0".

Ath: Sumir saumar hafa takmarkaða sporlengd.

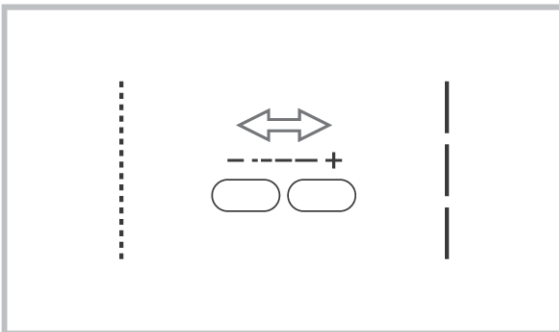

STILLING Á JAFNVÆGI Í MYNSTRUM

Ef skrautsaumar, stafróf, tölustafir eða handvirku hnappagötin líta þannig út að það sé ójafnvægi í sporunum þegar verið er að sauma á eitthvað sérstakt efni, þá er hægt að laga jafnvægið í þeim þannig að þeir komi vel út á þessum efnum. Notið smámynt eða skrufjárn og snúið stillinum lítillega í áttina að "+" eða "-".

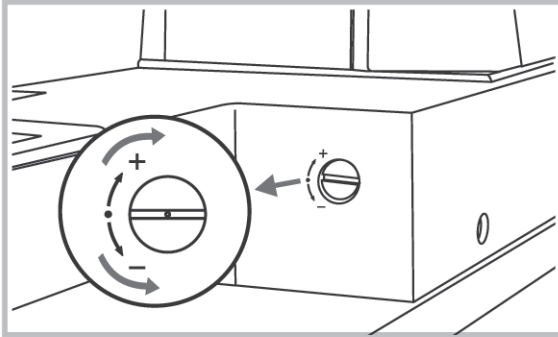

Stillirinn á í öllum venjulegum tilfellum að vera þannig að raufin á honum liggja lárétt.

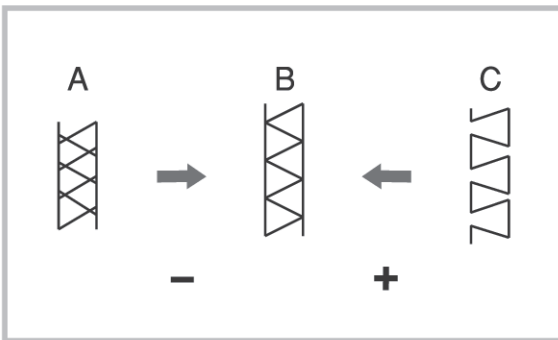

Breyta afbrigðilegum teygjanlegum saumum

- Ef sporin liggja of þétt saman leiðréttið það með því að snúa stillinum í áttina að "-".
- Rétt stilling.
- Ef sporin hafa gliðnað frá hvoru öðru leiðréttið það með því að snúa stillinum í áttina að "+".

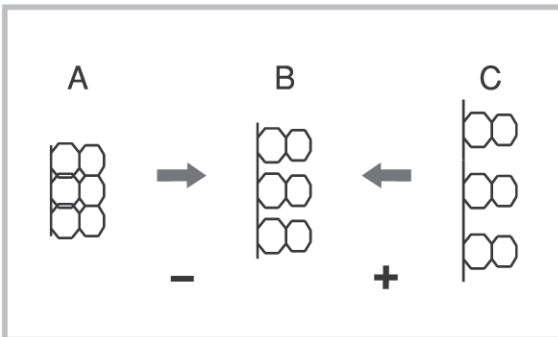

Stilla afbrigðilega bókstafi eða tölustafi

- Ef sporin í þeim saumast á mis, snúið stillinum þá í áttina að "-".
- Rétt stilling.
- Ef sporin hafa gliðnað frá hvoru öðru leiðréttið það með því að snúa stillinum í áttina að "+".

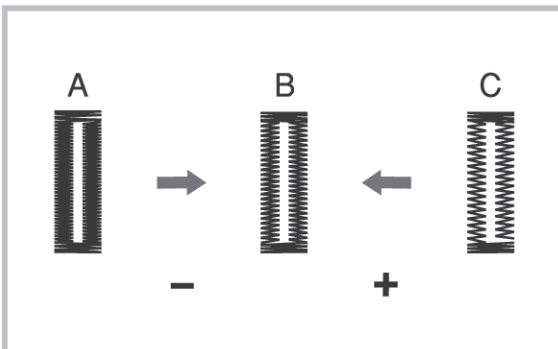

Stilla afbrigðileg spor í hnappagötum

- Hnappagatið er of þétt. Leiðréttið það með því að snúa stillinum í áttina að "-".
- Rétt stilling.
- Hnappagatið er of gisið. Leiðréttið það með því að snúa stillinum í áttina að "+".

Ath: Saumið alltaf þrúfusaum á afgangsbút af sama efni og á að sauma.

STILLING Á ÞRÝSTING Á SAUMFÓT

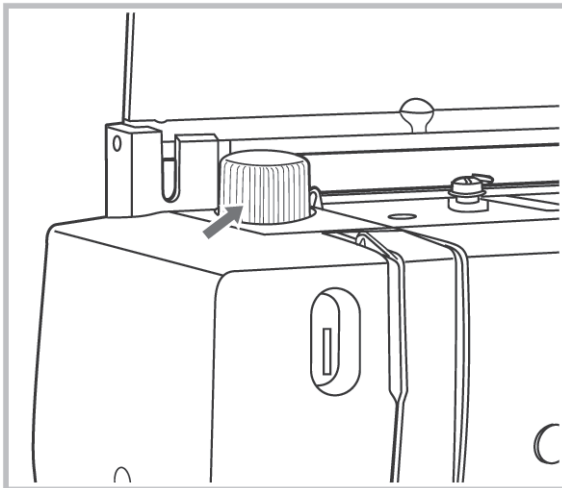

Þrýstingur á saumfótinn stjórnar því hversu mikill þrýstingur er settur á efnið undir saumfætinum. Snerillinn fyrir fótþrýstinginn er ofan á vélinni.

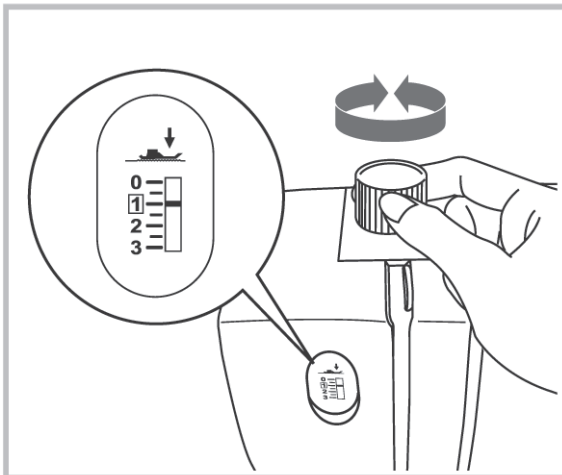

Fótþrýstingurinn hefur verið stilltur á sjálfgefið gildi í verksmiðjunni, og yfirleitt þarf ekki að breyta þeirri stillingu.

Fyrir alla venjulega sauma og efni ætti snerillinn að vera á móts við töluna "1". Hinsvegar gæti þurft að breyta þessu aðeins ef þið eruð að vinna með mjög þykk efni og þá væri stillingin hentug á milli "0" og "2". Ef þið eruð að vinna með mjög þunn og fíngerð efni gæti verið betra að hafa þrýstinginn á milli "1" og "2".

NYTSAMAR AÐGERÐIR

Afturábak saumur

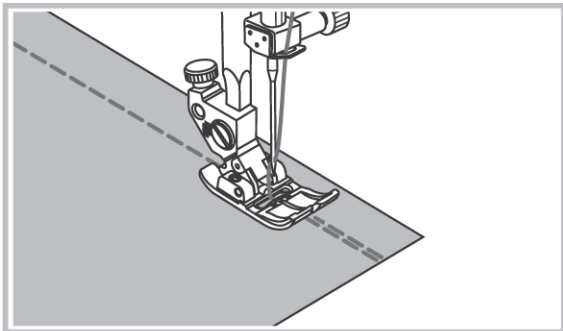

Afturábak saumur er notaður til að hefta fyrir tvinnnaendana í byrjun og lok saums.

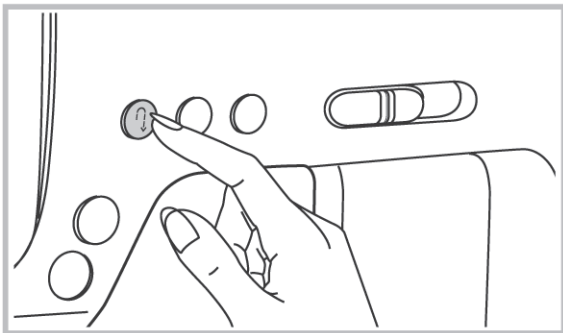

Ýtið á afturábak hnappinn og saumið 4-5 spor afturábak.

Vélin saumar aftur áfram um leið og hnappnum er sleppt.

Fríarmurinn

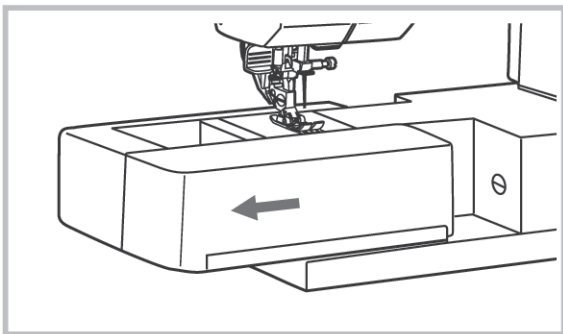

Fríarminn er mjög þægilegt að nota þegar þið eruð að sauma hólklaga flíkur, buxaskálmur, ermur o.fl.

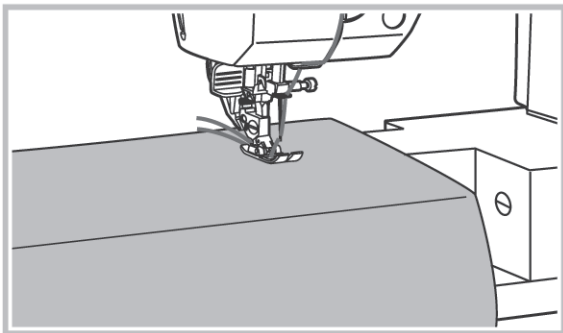

Flytjarinn úr sambandi og í samband á ný

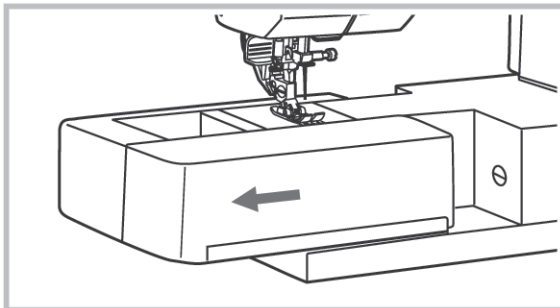

Þegar vinnuborðið hefur verið tekið af vélinni, kemur snerillinn í ljós þar sem hægt er að taka flytjarann úr sambandi.

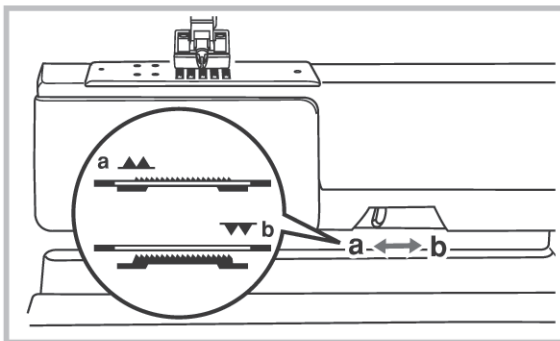

Ef snerlinum er rennt í áttina að (b) er flytjarinn tekinn úr sambandi, t.d. þegar verið er að festa tölur á flíkur. Rennið snerlinum í áttina að (a) til að setja flytjarann aftur í samband.

Ath: Snúið handhjólina fram á við og heilan snúning þannig að flytjarinn fari aftur í samband.

Hnélyftan sett á vélina

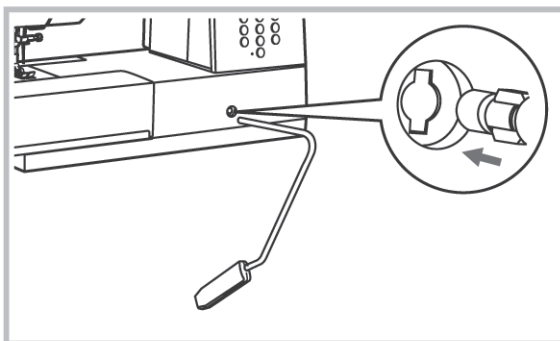

Hnélyftan getur komið sér vel þegar verið er að applíkera, sauma búta saman og í vinnu við bútasaum, þar sem þið getið verið með báðar hendur á efnunum en getið stjórnað fótlyftunni með hnélyftunni.

Látið rifflurnar á hnélyftunni vera á móts við raufarnar á tengistykkinu á vélinni og ýtið hnélyftunni inn í vélina.

Hnélyfta til að lyfta/lækka saumfótinn

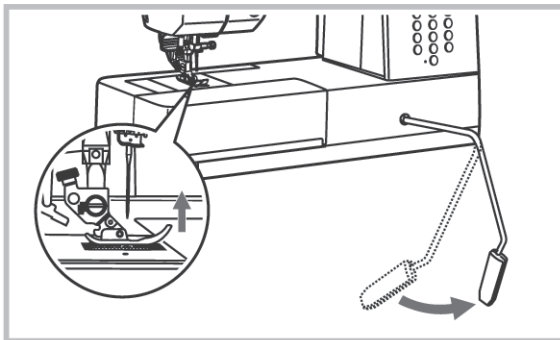

Ýtið á hnélyftuna til hægri til að lyfta saumfætinum. Slakið henni til baka til að lækka saumfótinn.

 **Athugið:** Snertið ekki hnélyftuna á meðan þið saumið, því þá flytur vélin efnin ekki rétt.

Saumað fyrir horn

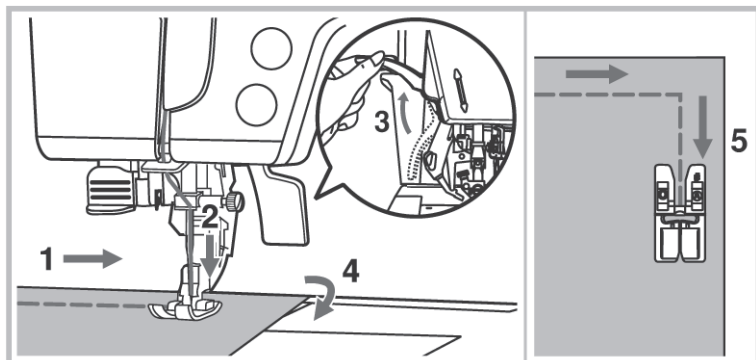

1. Stöðvið saumaskapinn tíman-lega þegar þið komið að horni.
2. Lækkið nálina ofan í efnið annaðhvort með því að snúa handhjólínu eða með því að ýta á hnappinn nálina niðri / nálina uppi.
3. Lyftið saumfætinum.
4. Notið nálina sem sveifluás og snúið efnunum.
5. Lækkið saumfótinn og haldið áfram að sauma.

VAL Á SAUMUM

Notkun á valhnöppunum

Hægt er að velja tíu af algengustu saumunum með beinvalshnöppunum. Veljið þann saum sem þið viljið nota með því að ýta á viðkomandi hnapp.

Þegar kveikt er á saumavélinni, er beina sporið (með nálarstöðu í miðjum fætinum) sjálfkrafa valið.

1. Ákveðið hvaða saum þið ætlið að nota.

- Kíkið á töfluna yfir sauma á bls. 39.

2. Ákveðið hvaða saumfót á að nota með viðkomandi saum.

Gott er að geyma alla saumfætur í hólfinu fyrir fylgihlutina.

- Sauma sem hægt er að sauma með tvíburanál getið þið skoðað á töflunum yfir sauma sem byrja á bls. 92.

3. Setjið réttan saumfót á vélina fyrir viðkomandi saum.

- Kíkið á "skipt um saumfót" á bls. 34.

4. Kveikið á saumavélinni.

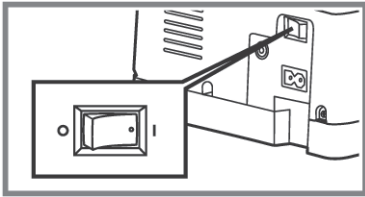

- Beina sporið (með nálarstöðu í miðju) er sýnt sem valið spor á skjánum.

5. Ýtið á FUNC hnappinn og myndin af hópunum með saumana kemur sjálfkrafa á skjáinn.

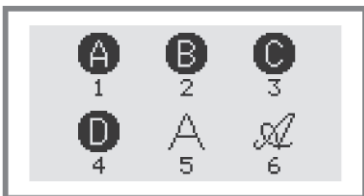

6. Ýtið á númeraða hnappinn sem inniheldur þann hóp af saumum sem þið ætlið að nota. (t.d. ýtið á 2 fyrir sauma í hóp B).
7. Stimplið síðan tveggja stafa saumnúmerið af saumnum sem þið ætlið að nota. Sjá nánar töflurnar yfir saumana.

Ath: Þegar saumur er valinn, kemur táknið fyrir saumfótinn sem nota á með þeim saum á skjáinn. Fullvissid ykkur um að réttur saumfótur sé á vélinni fyrir þann saum sem þið veljið áður en þið byrjið að sauma. Ef rangur fótur er á vélinni, slökkið þá á vélinni, veljið réttan saumfót og veljið síðan rétta sauminn á ný þegar þið hafið kveikt aftur á vélinni.

VENJULEGIR SAUMAR

Beinir saumar og nálarstaða í fætinum

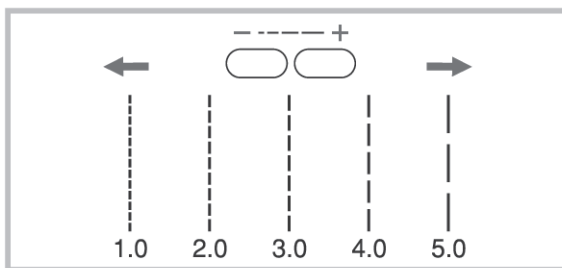
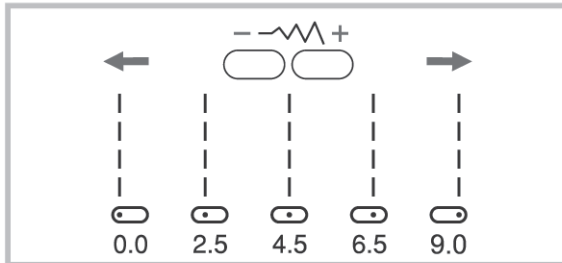
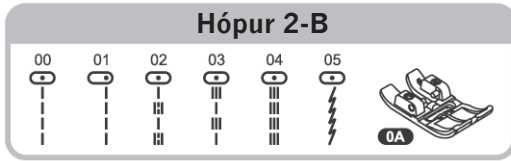

Nálarstöðunni breytt

Þessar stillingar er eingöngu hægt að framkvæma á saumum 1-4 í hópi 1-A, saumum 00-05, 27-29 í hópi 2-B, saumum 00-02, 04, 018 í hópi 3-C og saum 50 í hópi 4-D.

Sjálfgefna staðan er "4.5", þ.e.a.s. í miðjum fætinum. Ef þið ýtið á "-" hliðina á sporbreiddarhnappnum þá færist nálarstaðan til vinstri í fætinum.

Ef þið ýtið á "+" hliðina á sporbreiddarhnappnum þá færist nálarstaðan til hægri í fætinum.

Breytt um sporlengd

Ef þið viljið stytta sporlengdina ýtið þið á "-" hliðina á sporlengdarhnappnum. Ef þið viljið lengja sporlengdina ýtið þið á "+" hliðina á sporlengdarhnappnum.

Almennt má segja að því þykkara sem efnið er, nálin og tvinninn grófari, þeim mun lengri á sporlengdin að vera.

Zik zak spor

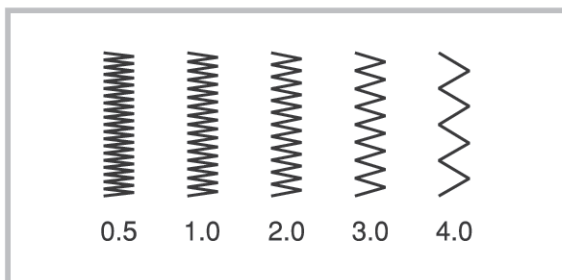
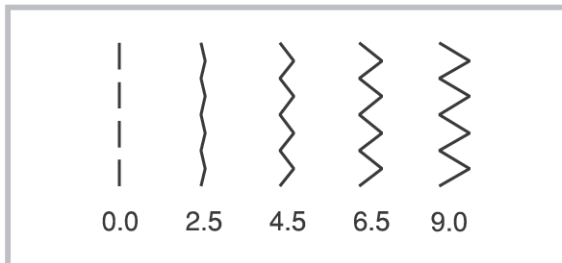
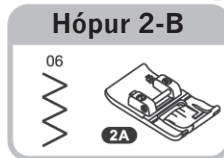
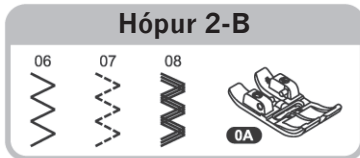

Breytt um sporbreidd

Hámarksbreidd á zik zak spori getur verið "9.0". Hinsvegar er hægt að minnka þessa breidd á öllum saumum. Breiddin eykst þegar þið ýtið á "+" hliðina á sporbreiddarhnappnum og hana er hægt að stilla á "0.0-9.0".

Ath: Sumir saumar hafa takmarkaða sporlengd.

Breytt um sporlengd

Zik zak sporin verða þéttari þeim mun nær sem þið stillið sporlengdina "0,0". Falleg zik zak spor eru flest saumuð á bilinu "1.0-2.5".

Zik zak saumar með stuttri sporlengd (um það bil 0.4) er hentugasta stillingin fyrir flatsauma og skrautsauma. Upphleypa grópin á útsaumsfætinum (2A) er hönnuð til að renna vel yfir þetta flatsauma og skrautsauma.

Teygjanleg spor

Hópur 2-B

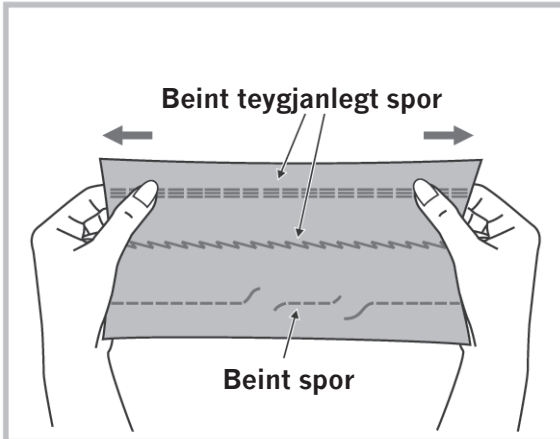
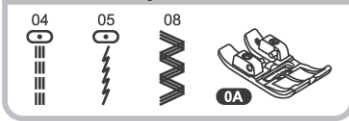

Teygjanlegir saumar tryggja að sporið sé nógu sterkt og teygjanlegt og gefi eftir alveg eins og efnið sjálf gerir og það án þess að sporið slitni. Teygjanlega beina sporið hentar þess vegna mjög vel á skrefsauma og prjónuð efni.

Þessi spor henta einnig mjög vel sem stungusaumar og þá e.t.v. saumaðir með grófari tvinna.

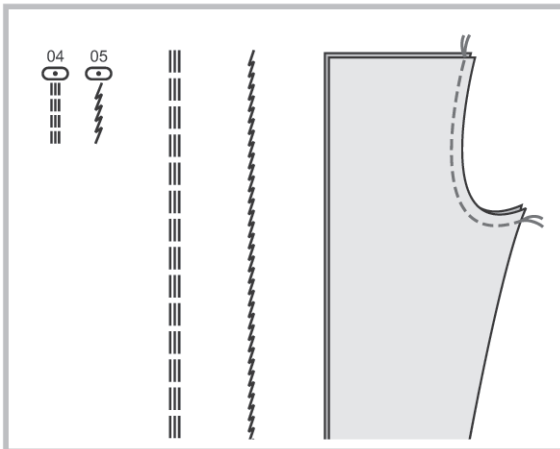

Beint teygjanlegt spor er þrefalt beint spor sem er saumað áfram, afturábak, áfram - áfram, afturábak, áfram, og er sterkt, og gott að nota á sauma sem mikið reynir á.

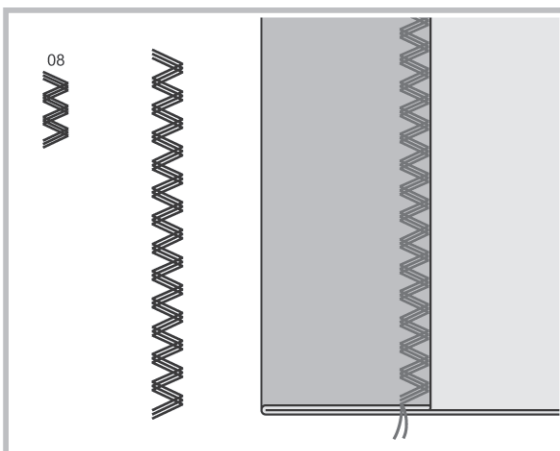

Þrefalt zik zak spor er annað mjög teygjanlegt spor og hentar einnig á mjög teygjanleg efni. Hentar einnig vel til að sauma teygjur á flíkur.

Ath: Styrkið svæði sem mikið reynir á eins og innsauma og til að sauma ertar við flíkur.

BLINDSAUMUR / UNDIRFATASAUMUR

Hópur 2-B

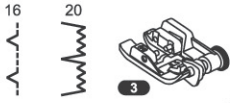

Ráðlagt



Hópur 2-B

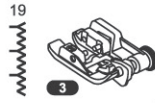

Ráðlagt

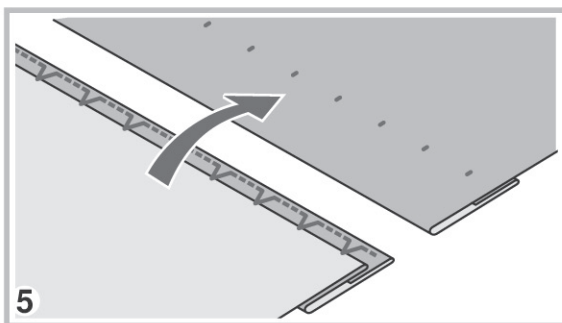
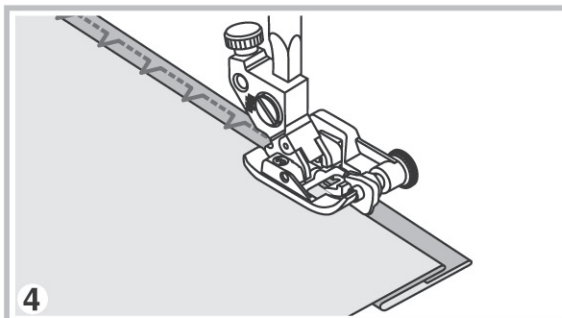
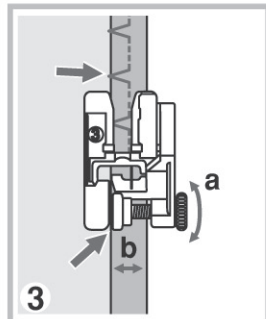
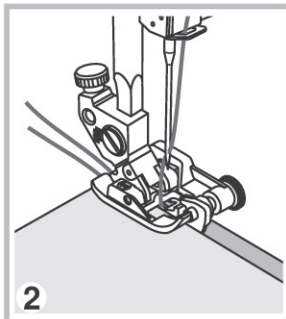
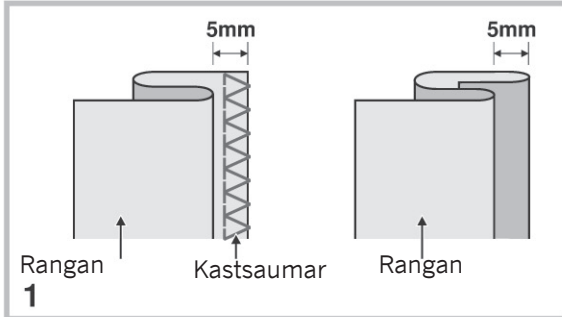

16: Blindfaldur / Undirtatasaumur á stívari efni

19: Blindfaldur fyrir teygjanleg efni

20: Blindfaldur fyrir teygjanleg efni

Ath: Það þarf smá æfingu til að sauma blindfald. Prófið ávallt á afgangsbút af efninu fyrst.

1. Brjótið efnið eins og sýnt er á myndunum og látið rönguna snúa upp.
2. Setjið blindsaumsfótinn á vélina.
Setjið efnið undir vélina.
Snúið handhjólinu fram á við (rangsælis) þar til nálin nálin sveiflast yfir til vinstri. Nálin á rétt aðeins að stinga í faldbrúnina. Ef hún gerir það ekki stillið þið sporbreiddina eða stýringuna á fætinum þannig að hún geri það.
3. Stillið stýringuna (b) með því að snúa ríffluðu skífunni (a) þannig að stýringin rétt styðji við faldbrúnina á efninu og nálin rétt stingi í hana þegar þið saumið en fari ekki í gegn um brúnina.
4. Saumið mjög hægt, og stýrið efninu varlega eftir brúninni á stýringunni.
5. Snúið efninu við.

Ath: Ef sporin sjást greinilega á réttunni, minnkið þá breiddina á saumnum eða færið stýringuna til hægri.

Ef sporin ná ekki að sauma í faldinn á efninu, aukið þá breiddina á saumnum eða færið stýringuna til vinstri.

KASTSAUMAR

Notkun á stillanlega blindföldunarfætinum

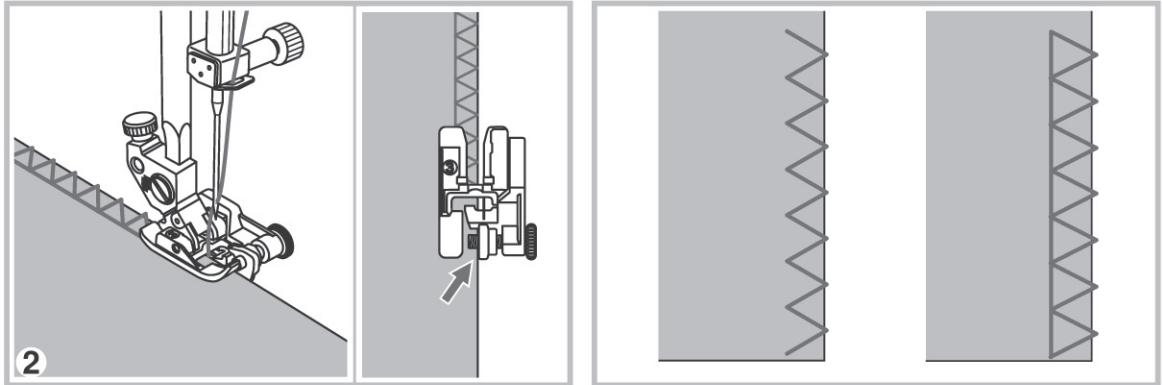
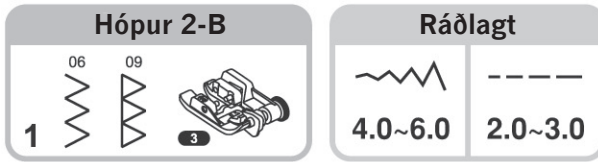

1. Skiptið um fót og setjið blindföldunarfóttinn á vélina.
2. Saumið og látið faldbrúnina renna meðfram stýringunni á blindföldunarfætinum.

Notkun á venjulega saumfætinum

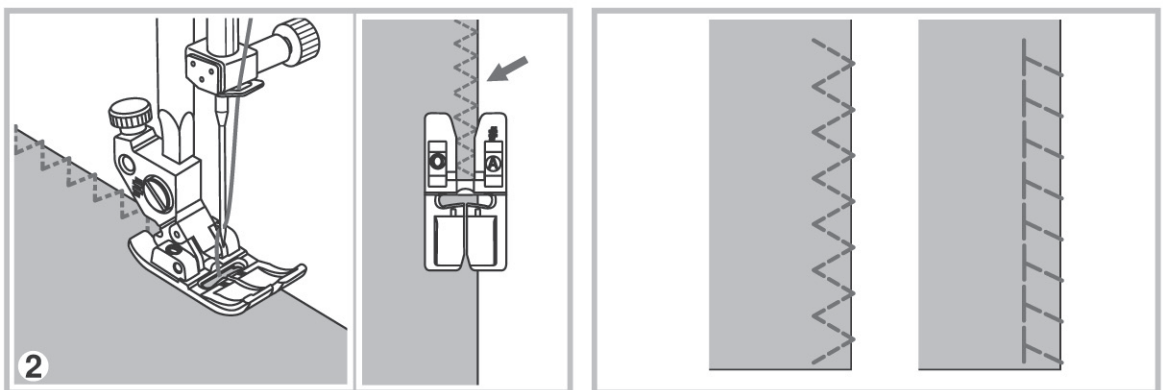
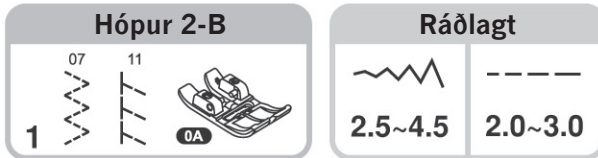

1. Skiptið um saumfót og setjið venjulega fótinn á vélina.
2. Kastið jaðar efnisins þanig að nálín fari út fyrir jaðarinn þegar nálín fer út til hægri.

RENNILÁSAR

Hópur 2-B



Ráðlagt



4.5



1.5~3.0



Athugið: Notið rennilásafótinn og hafið nálarstöðuna í miðjunni og stillið á beint spor. Hætta er á að nálin stingi í fótinn ef þið reynið að nota annað en beint spor.

Miðjustaðsettur rennilás

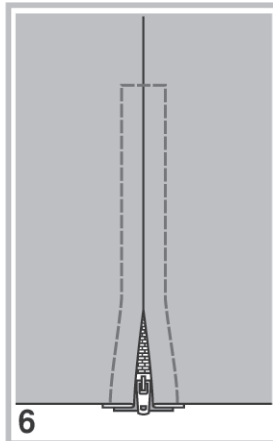
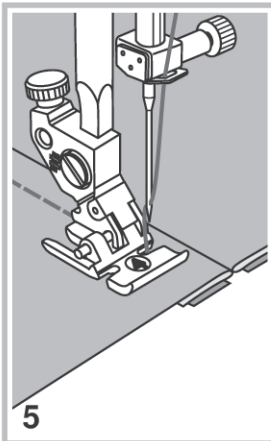
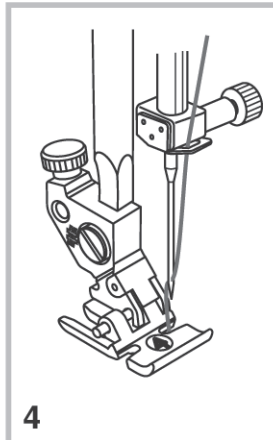
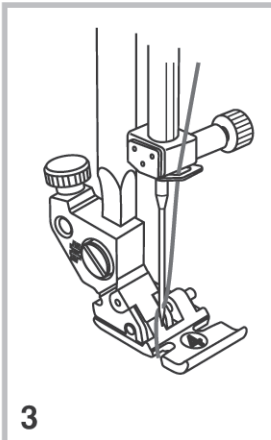
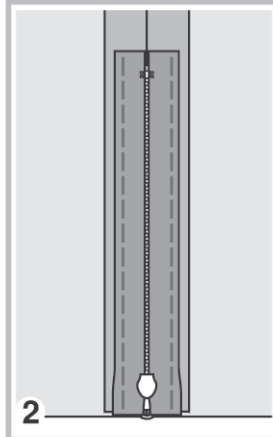
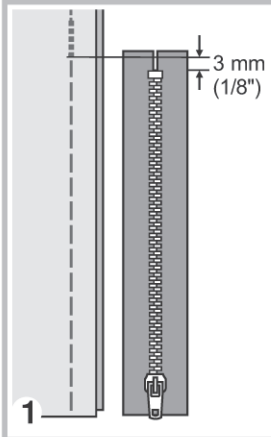

1. Þræðið rennilásaopið við flíkina.
2. Strauið brotbrúnirnar. Leggið rennilásinn með rönguna niður - tennur lássins standa aðeins út fyrir brotbrúnina. Þræðið lásinn við flíkina.
3. Setjið rennilásafótinn á vélina. Setjið vinstri hluta fótarsins á fóthölduna þegar þið saumið hægri hliðina á rennilásnum.
4. Setjið hægri hluta fótarsins á fóthölduna þegar þið saumið vinstri hliðina á rennilásnum.
5. Saumið vinstri hliðina á lásnum neðan frá og upp.
6. Saumið þversum fyrir lásinn að neðan og síðan upp eftir hægri hlið lássins. Fjarlægjið þræðisporin og strauðið.

RENNILÁSAR

Hliðarstaðsettur rennilás

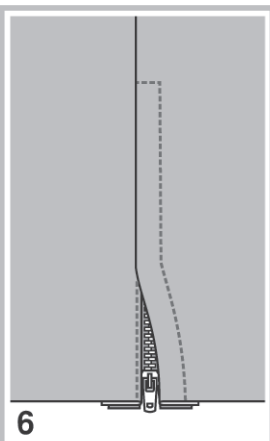
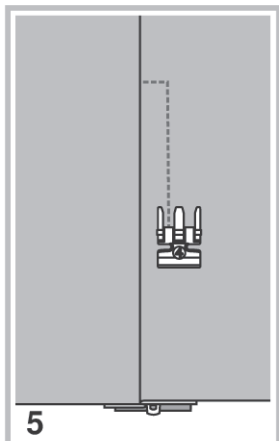
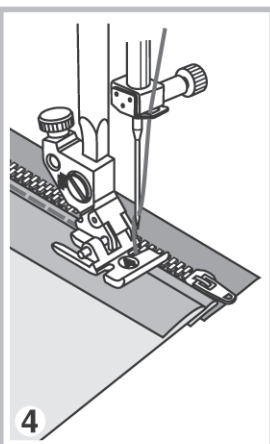
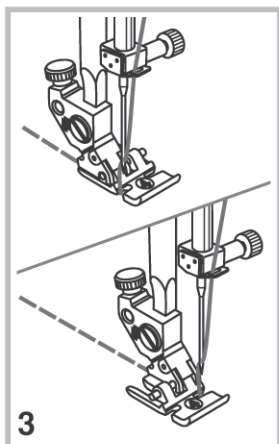
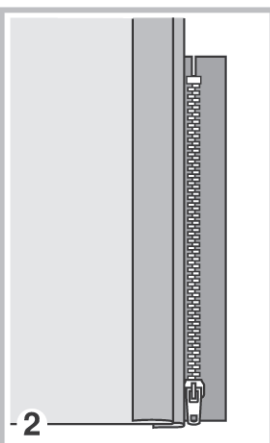
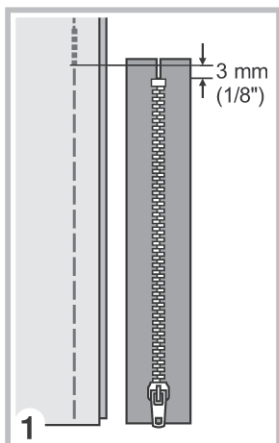

1. Þræðið lásinn við opið á flíkinni.
2. Brjótið flíkina út á við að vinstri brotbrún. Brjótið hægri brotbrún þannig að hún myndi 3 mm brot.
3. Setjið rennilásafótinn á vélina. Látið vinstri hluta fótarsins fara í fóthölduna þegar þið saumið hægri hluta rennilássins. Látið hægri hluta fótarsins fara í fóthölduna þegar þið saumið vinstri hluta rennilássins.
4. Saumið vinstri hlið lássins neðan frá og upp á við.
5. Snúið efninu við þannig að réttan snúi út og saumið þversum fyrir rennilásinn að neðan og síðan meðfram hægri hlið rennilássins.
6. Stöðvið um það bil 5 cm frá lok saumsins. Fjarlægið þræðingarnar og opnið rennilásinn. Ljúkið síðan við sauminn.

TÖLUÁFESTING

Hópur 2-B

43



Ráðlagt



2.5~4.5

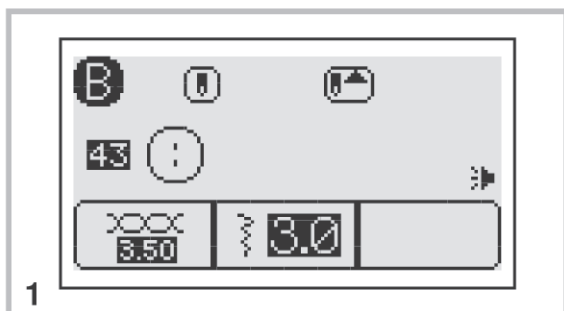

1

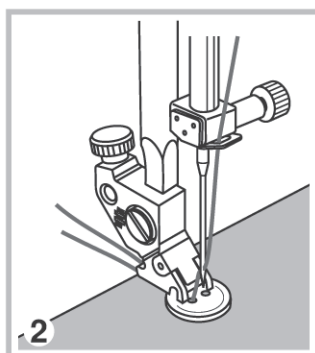

2



3

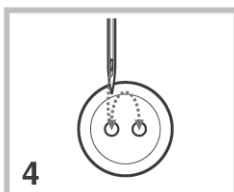

4

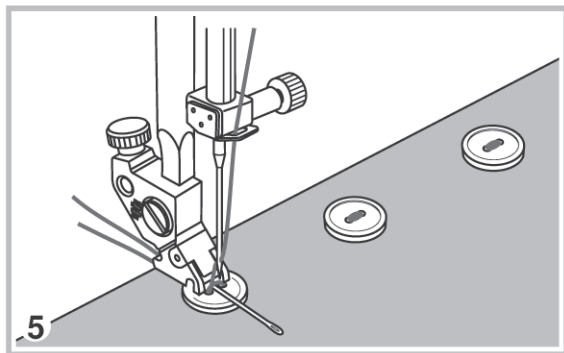

5

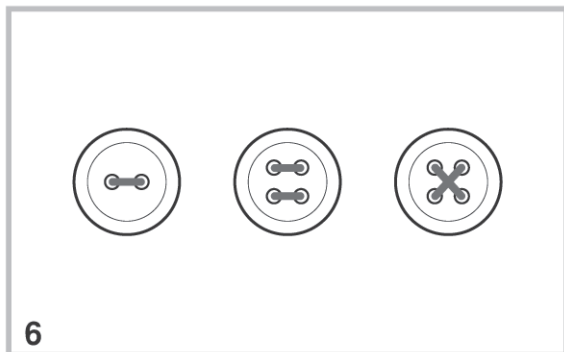

6

1. Veljið saum 43 úr hópi 2-B til ná í sauminn fyrir töluáfestingar.

Fjarlægið saumfótinn og takið flytjarann úr sambandi.

2. Staðsetjið efnið undir fóthöldunni. Setjið töluna á efnið og setjið fóthölduna ofan á hana.

3. Stillið sporbreiddina á bilinu "2.5-4.5" eða í samræmi við fjarlægðina á milli gatanna í tölunni.

4. Snúið handhjólinu fram á við (rangsælis) til að sjá hvort nálin fari ekki örugglega í gatið á tölunni. Farið annan hring til að sjá hvort hún stingi ekki örugglega líka í hitt gatið.

Ath: Saumið hægt og rólega.

5. Haldið lauslega í yfirtvinnann og byrjið að sauma. Þegar vélin hefur lokið saum, saumar hún sjálfkrafa nokkur heftispor og stöðvast síðan.

Ath: Endurtakið þetta ef þið viljið festa tölunni enn betur.

Klippið byrjunar yfir og undirtvinnana með skærum, þræðið endann á yfirtvinnanum niður á rönguna og hnýtið hann við endann á undirtvinnanum. Klippið afganginn.

Ath: Ekki á að nota sjálfoirku tvinnaklippuna þegar þið festið tölur.

6. Fyrir 4-gata tölur saumið þið fyrst í fremri götin á tölunum. Lyftið síðan saumfætinum og færið töluna þannig að nálin fari í aftari tölugötin og saumið þar eins og áður.

Ath: Ef þið viljið hafa fót undir tölunni er tilvalið að leggja nál eða eldspýtu á milli gatanna um leið og saumað er.

HNAPPAGÖT

Eins þreps hnappagat

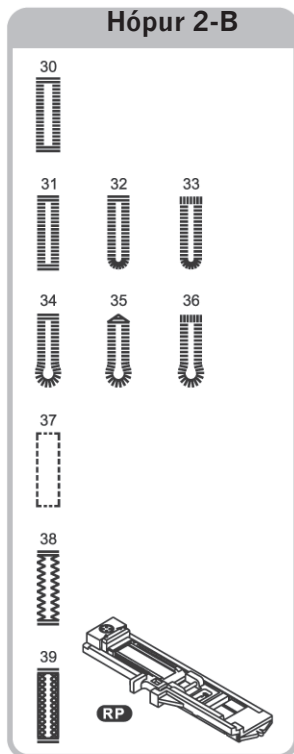

Ráðlagt

 
3.0~7.0 0.3~1.0

 
2.5~7.0 0.3~1.0

 
5.5~7.0 0.3~1.0

 
2.5~7.0 1.5~3.0

 
2.5~7.0 1.0~2.0

 
3.5~7.0 2.0~3.0

30: Fyrir lárétt hnappagöt á blússur og skyrtur úr þunnum og meðalþunnum efnum.

31: Fyrir þunn og meðalþunn efni.

32: Fyrir þunn og meðalþunn efni.

33: Fyrir lárétt hnappagöt á þykkari efni.

34: Fyrir jakka og kápuefni.

35: Fyrir gallabuxur og buxur.

36: Fyrir þykk kápuefni.

37: Fyrir paspeleruð hnappagöt.

38: Fyrir gallabuxur og teygjanleg gróf efni.

39: Fyrir teygjanleg efni.

Ath: Saumið ávallt prufuhnappagat á afgangsefni áður en þið saumið þau á flíkina sjálfa.

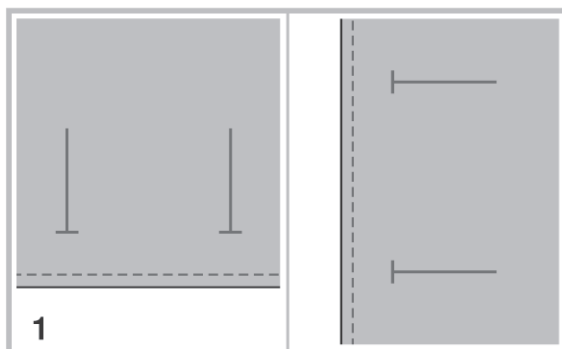

1. Merkið fyrir staðsetningu hnappagatsins.

Hámarkslengd hnappagats er 3 cm.

(Samanlögð breidd og þykkt tölunnar).

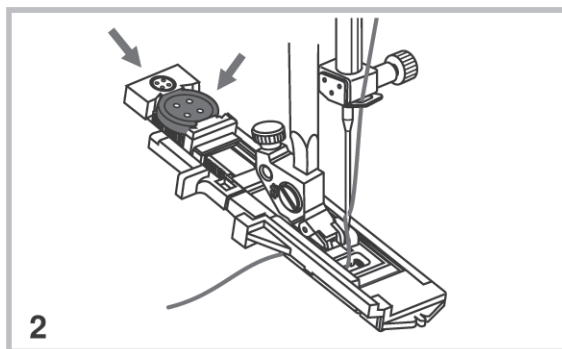

2. Setjið hnappagatafótinn á vélina og togið síðan í hölduna fyrir töluna og setjið töluna í hana. Stærð hnappagatsins fer eftir stærð tölunnar sem sett er í hölduna.

Þræðið yfirtvinnann niður í gegn um nálargatið á fætinum, og leggið tvinnann síðan undan fætinum eins og myndin sýnir.

HNAPPAGÖT SAUMUÐ

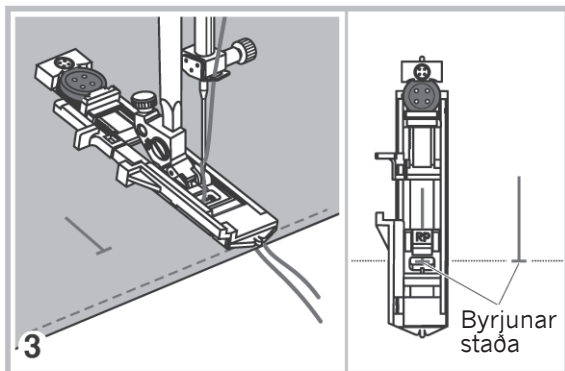

3. Veljið hnappagatagerð.

Stillið sporbreiddina og sporlengdina á þann þéttleika sem þið viljið hafa.

Staðsetjið efnið undir saumfætinum og þannig að fremri endi hnappagatsins sé á móts við nálarraufina í fætinum.

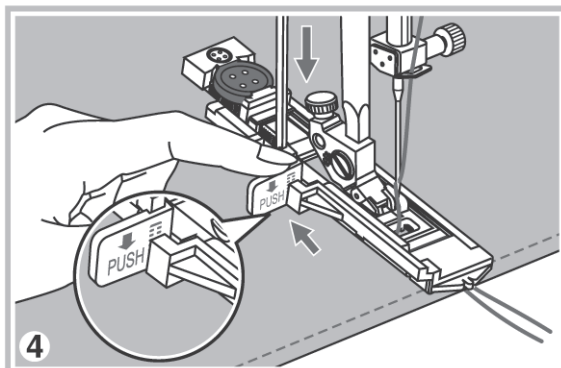

4. Togið arminn fyrir hnappagötin alla leið niður og og staðsetjið hann fyrir aftan hakið á hnappagatafætinum (sjá mynd).

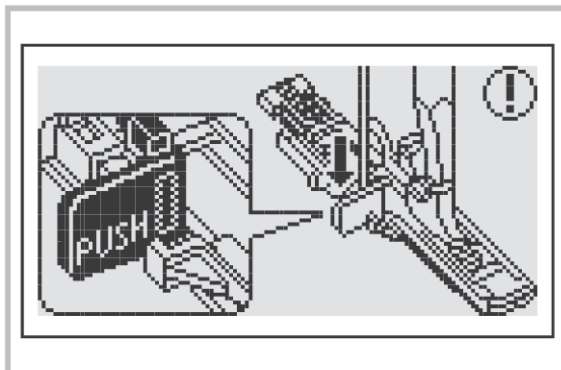

Ath: Ef þið byrjið að sauma hnappagat án þess að toga arminn fyrir hnappagötin niður, kemur mynd á skjáinn sem minnir ykkur á að lækka arminn áður en þið byrjið að sauma.

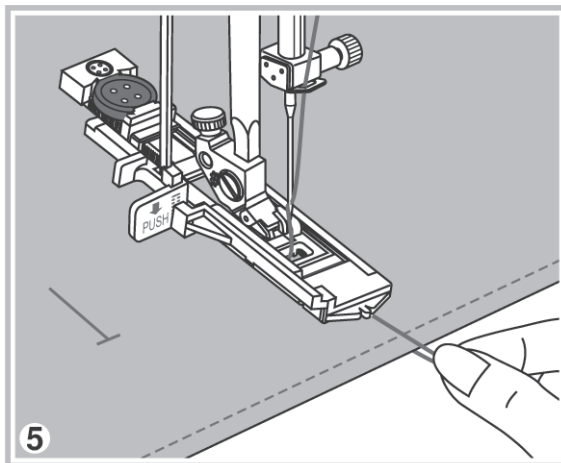

5. Byrjið að sauma en haldið lauslega í yfir-tvinnann meðan vélin saumar fyrstu sporin.

Ath: Stýrið efninu varlega.

Áður en vélin stöðvast saumar hún nokkur heftispor eftir að hafa lokið við hnappagatið.

HNAPPAGÖT SAUMUÐ

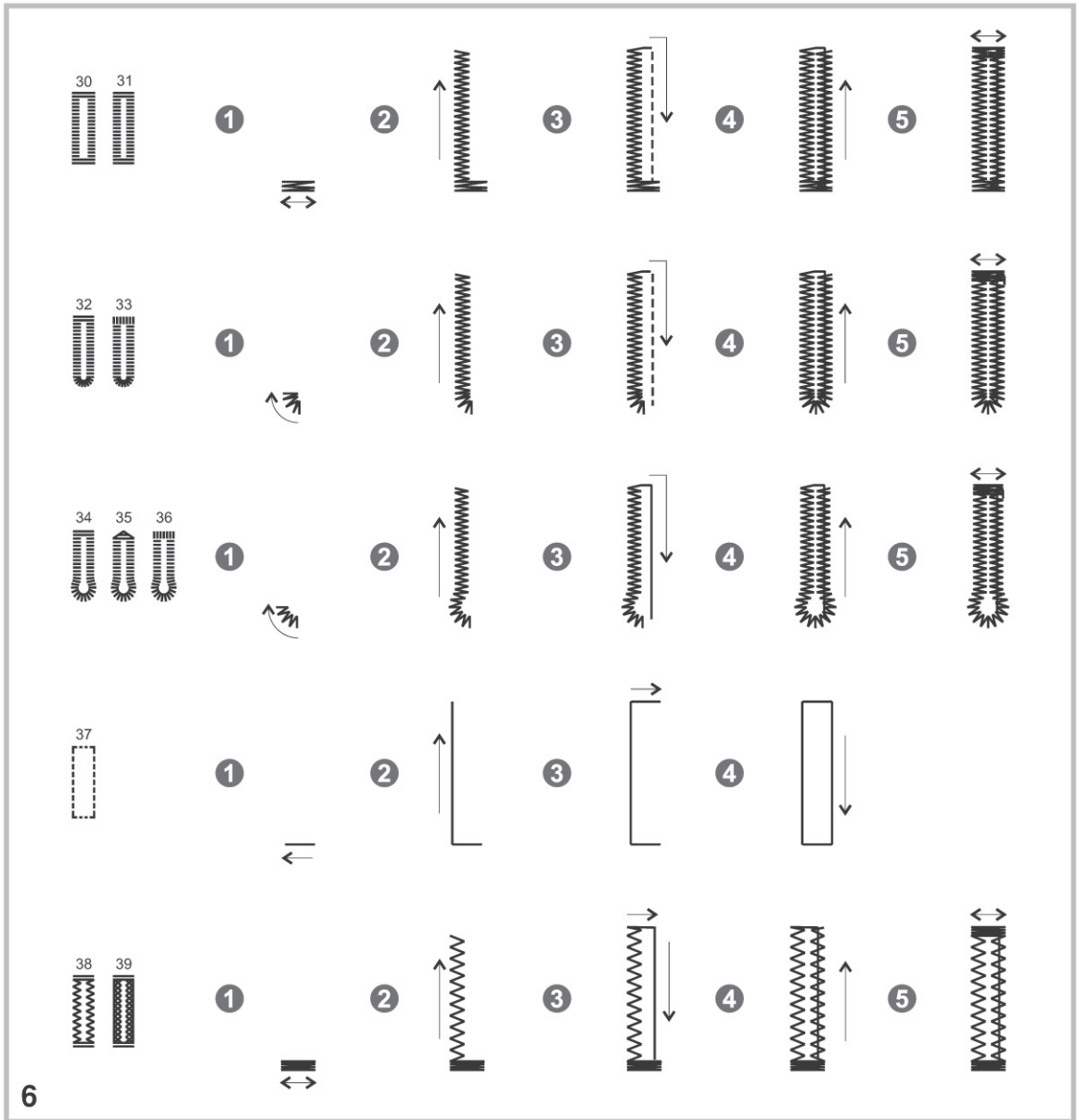

6

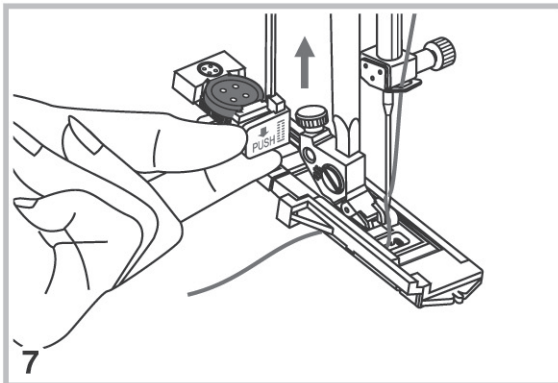

7

6. Hnappagöt eru saumuð framan frá í hnappa-gatafætinum og aftur á bak eins og sýnt er.

7. Lyftið saumfætinum og klippið á tvinnana. Til að byrja á öðru eins hnappagati, lyftið þið saumfætinum og byrjið á nýrri byrjun. Eftir að hafa lokið við öll hnappagötin ýtið þið arminum fyrir hnappagötin aftur á sinn upprunalega stað.

HNAPPAGÖT SAUMUÐ

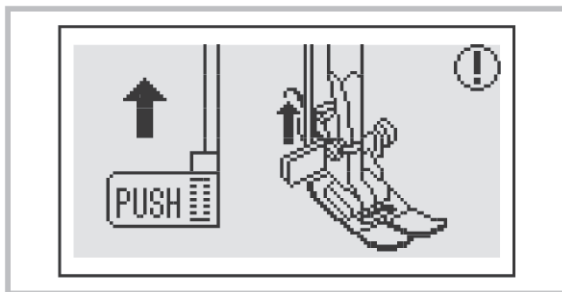

Ath: Ef armurinn fyrir hnappagötin er skilinn eftir niðri og þið reynið að sauma einhvern annan saum kemur viðvörðun á skjáinn og minnir ykkur á að lyfta honum upp aftur.

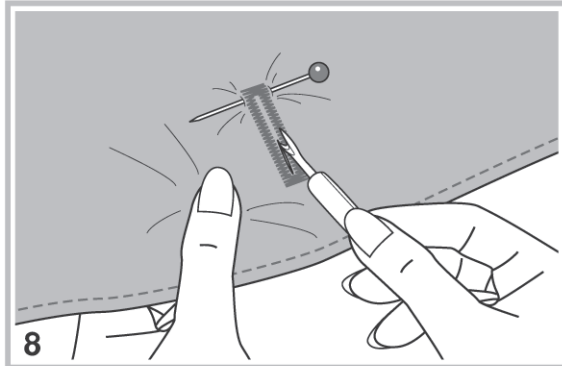

8. Skerið nú gatið á hnappagötinu með spretti-hnífnum, en gætið þess að skera ekki í heftingarnar eða eitthvað af hliðarsporunum. Notið tituprjón og setjið við heftingarnar þannig að sprettihnífurinn geti ekki skorið þær.

Hnappagöt á teygjanleg efni

Þegar þið saumið hnappagöt á teygjanleg efni leggið þið undirleggsþráð undir hnappagötin.

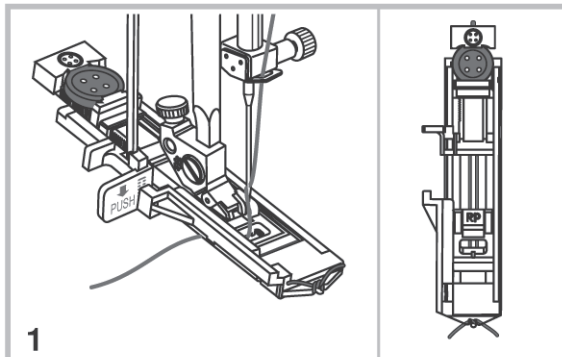

1. Setjið hnappagatafótinn á vélina og smeygið undirleggsþræðinum á hakið aftan á fætinum. Togið þræðina síðan fram eftir fætinum þannig að þeir liggja undir raufum hnappagatsins og hnýtið endana saman framan á fætinum.

Stillið sporbreiddina í samræmi við þykkt undirleggsþráðarins, því sporin verða að hylja þráðinn. Setjið saumfótinn niður og byrjið að sauma.

2. Þegar saum er lokið losið þið undirleggsþráðinn varlega frá fætinum.

Togið undirleggsþráðinn þannig að hann fari inn í heftinguna og klippið umframþráðinn frá.

3. Enn betra er að þræða undirleggsþráðinn niður á rönguna og hnýta hann þar saman. Þetta gerið þið með handsaumsnál.
4. Skerið nú gatið með sprettihnífnum og gætið að því að skera ekki í heftingarnar eða hliðarsporin.

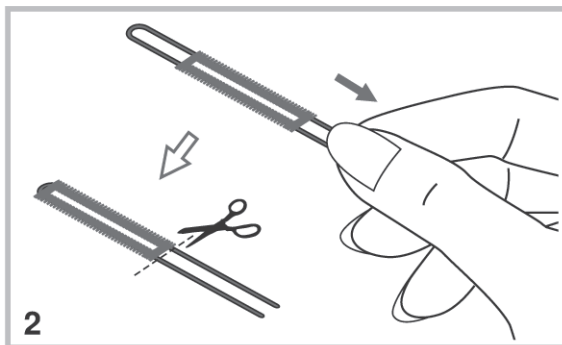

Ath: Á teygjanlegum efnum mælum við eindregið með því að nota undirlegg eða efni á milli laga.

HEFTINGAR

Hópur 2-B

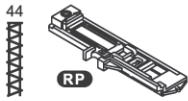

Ráðlagt

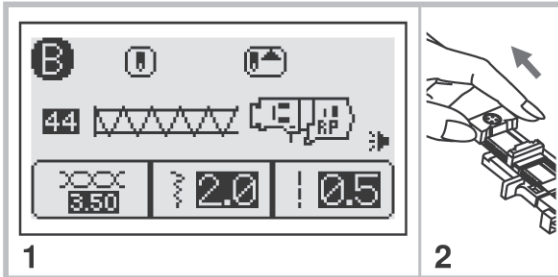

1. Veljið saum 44 úr hópi sauma í 2-B til að sauma heftingar. Setjið hnappagatafótinn á vélina.¹

2. Togið töluhölduna og stillið hana á þá lengd sem þið viljið að heftingin verði. Stillið á þá sporbreidd og spurlengd sem þið viljið nota.

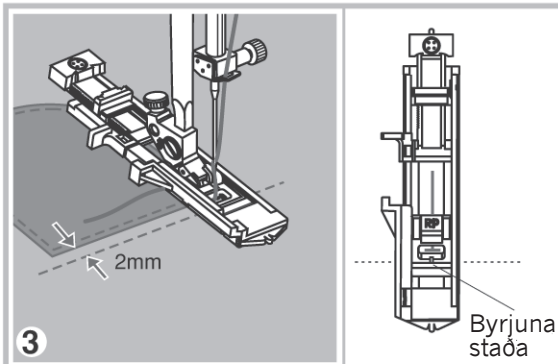

3. Staðsetjið efnið þannig að nálín sé 2 mm fyrir framan vasaopið og setjið fótinn síðan niður.

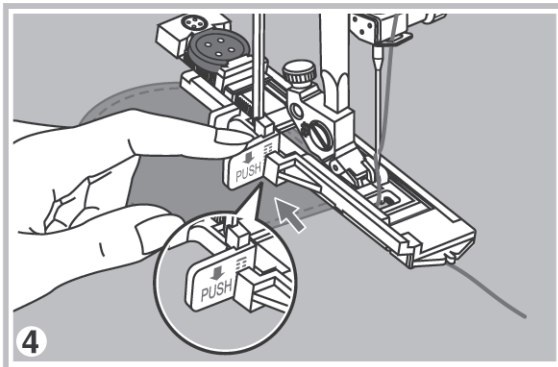

4. Þræðið yfirtvinnann niður í gegn um nálargatið á hnappagatafætinum. Togið arminn fyrir hnappagötin niður og látið hann vera fyrir aftan hakið á fætinum. Haldið lauslega í yfirtvinnann með vinstri hendi og byrjið að sauma.

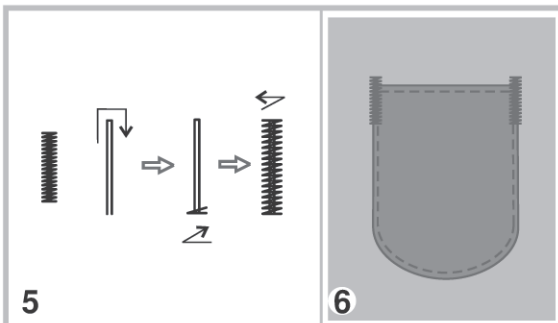

5. Hér er sýnt hvernig heftingin verður saumuð.

6. Þetta er dæmi um heftingar á vasaopum.

HEFTINGAR

Hópur 2-B

45



1A

Ráðlagt



1.0~3.0



0.4~1.0

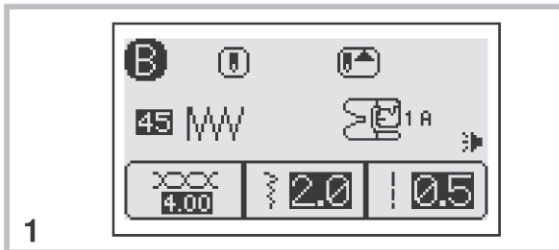

1. Veljið saum 45 úr saumum í hópi 2-B til að sauma heftingar. Stillið á þá sporbreidd og sporlengd sem þið viljið nota. Setjið útsaumsfótinn (1A) á vélina.

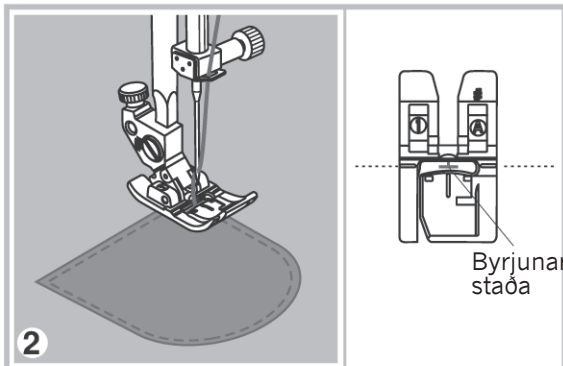

2. Staðsetjið nálina við jaðarinn á vasaopinu.

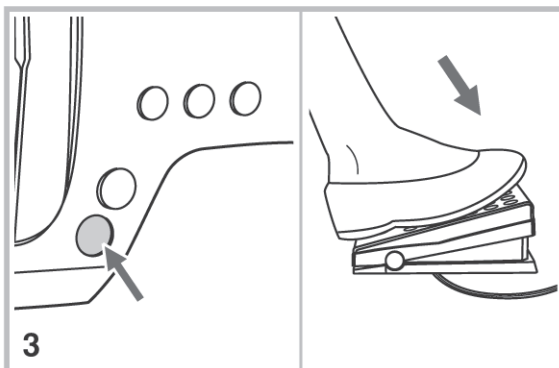

3. Ýtið á START/STOP hnappinn eða ýtið á fót-mótstöðuna til að byrja að sauma. Þegar heftingin er orðin nógu löng að ykkar mati, ýtið þið á sjálfvirka læsingarhnappinn. Vélin saumar heftispor og stövast.

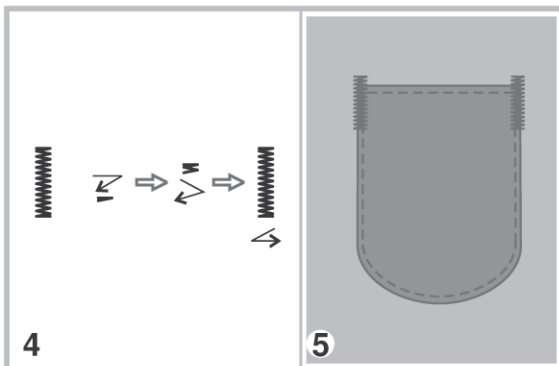

4. Hér er sýnt hvernig heftingin verður saumuð.

5. Hér er dæmi um þessa heftingu á vasaopi.

Ath: Styrkið alla staði sem geta orðið fyrir miklu álagi eins og vasaop, beltaslaufur o.fl. .

KÓSSAR

Hópur 2-B

40

41



Ráðlagt



5.0~8.0

40: Hentar fyrir kóssa á belti, dúkkufatnað o.fl.

41: Hentar einnig fyrir belti, dúkkufatnað o.fl.

1. Veljið saum 40 eða 41 úr saumunum í hópi 2-B til að ná í kóssasaum.

Setjið útsaumsfótinn (2A) á vélina.

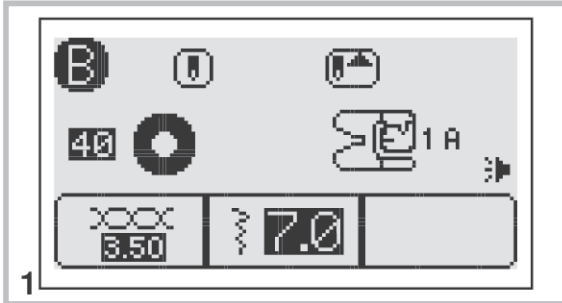

1

2. Ýtið á “-” eða “+” hliðina á sporbreiddarhnappnum til að velja stærðina á kóssanum.

Stærð á kóssum:

- A. 8.0 mm
- B. 7.0 mm
- C. 6.0 mm
- D. 5.0 mm

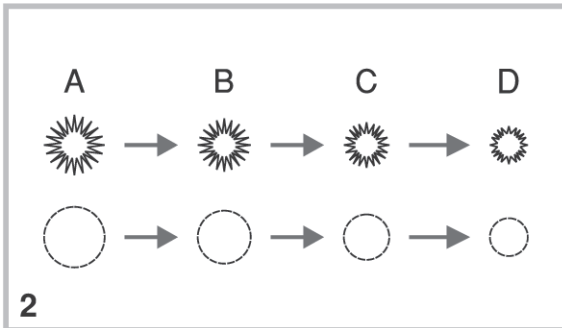

2

3. Lækkið nálina ofan í efnið og setjið saumfótinn síðan niður.

Að saum loknum stöðvast vélina sjálfkrafa eftir að hafa saumað nokkur heftispor.

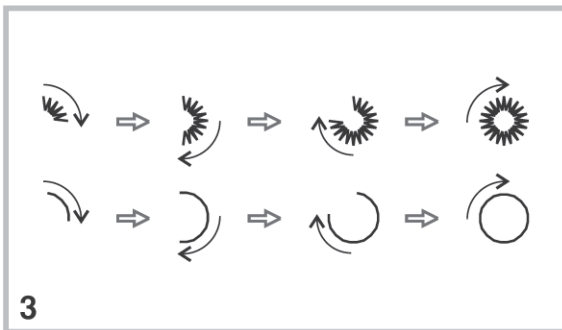

3

4. Gerið gat í kóssann með höggþípu.

Höggþípa er ekki fylgihlutur með vélinni.

Ath: Ef þið notið fínan tvinna gæti kóssinn litið illa út. Saumið hann þá tvisvar sinnum - ofan á þann fyrri.

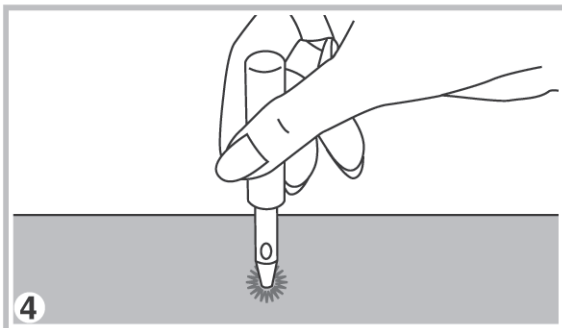

4

ÍSTOPPS OG VIÐGERÐARSPOR

Hópur 2-B

46



47



48



Ráðlagt



3.5~9.0

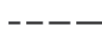

1.5~2.0

1

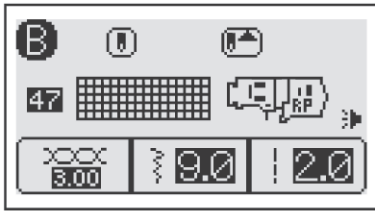

1. Veljið sauma 46, 47 eða 48 úr saumum í hópi 2-B til að ná í ístoppsspor. Setjið hnappagatafótinn "RP" á vélina.

2

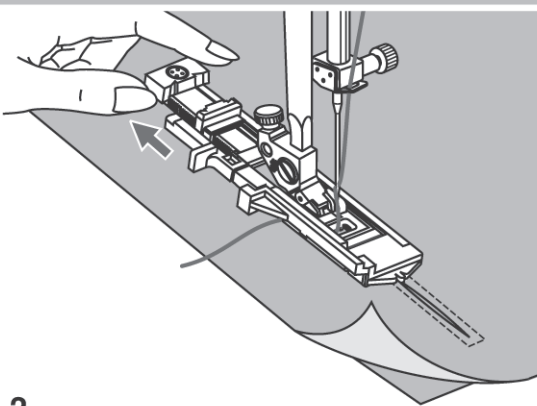

2. Þræðið efnið sjálft og styrkingarefnið saman. Veljið breiddina á sporinu með sporbreiddarhnöppunum. Lækkið saumfótinn ofan á miðja rifuna.

Ákveðið hvað sporið á að verða langt og togið síðan töluhölduna á hnappagatafætinum út í sömu lengd.

3

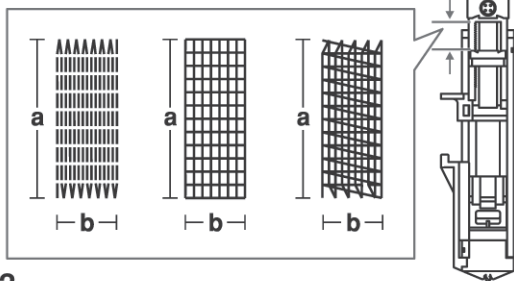

3. Stærðin á ístoppsaðgerð getur verið mismunandi. Hinsvegar er hámarks lengd 3.5 cm og hámarksbreidd 8 mm.
 - a. Lengdin á ístoppsspori.
 - b. Breiddin á ístoppsspori.

4

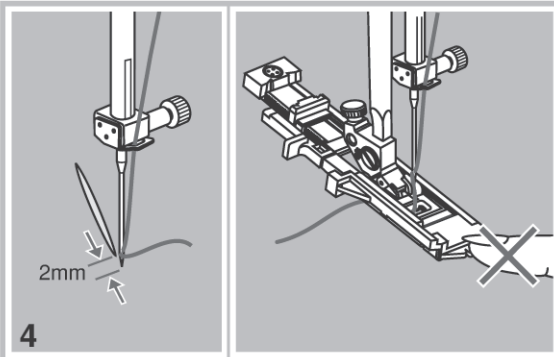

4. Staðsetjið efnið þannig að nálin sé um 2 mm. fyrir framan svæðið sem stoppa á í, og lækkið saumfótinn.

Ath: Þegar þið lækkið hnappagatafótinn gætið þess að ýta ekki á hann að framanverðu, annars verður ístoppið ekki saumað í réttri lengd.

ÍSTOPP

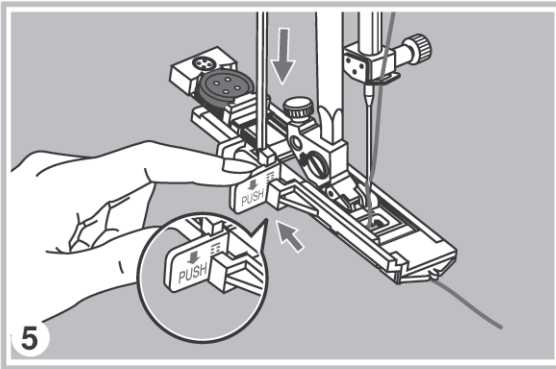

- Præðið yfirtvinnann niður í gegn um nálargatið á hnappagatafætinum. Togið arminn fyrir hnappagöt niður og látið hann vera fyrir aftan hakið á fætinum. Haldið lauslega í yfirtvinnann með vinstri hendinni og byrjið að sauma.

Ath: Ef þið reynið að byrja að sauma án þess að hafa togað arminn fyrir hnappagatafótinn niður, kemur viðvörðun á skjáinn og minnir ykkur á að toga arminn niður.

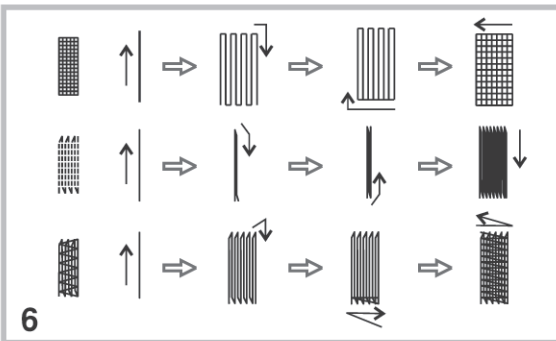

- Ístoppspor eru saumuð framán í fætinum og afturábak eins og sýnt er hér til hliðar.

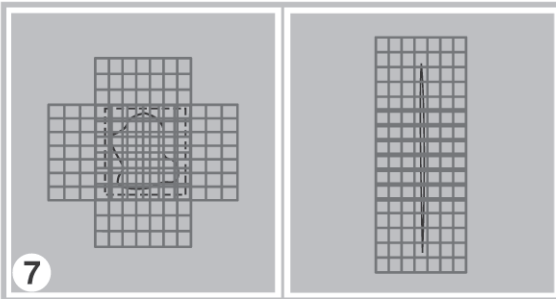

- Ef rifan er of löng til að hægt sé að hylja hana með einum saum, færið efnið þá til og saumið aftur til að hylja skemmda svæðið.

Jafnvægi stillt í ístoppsporum

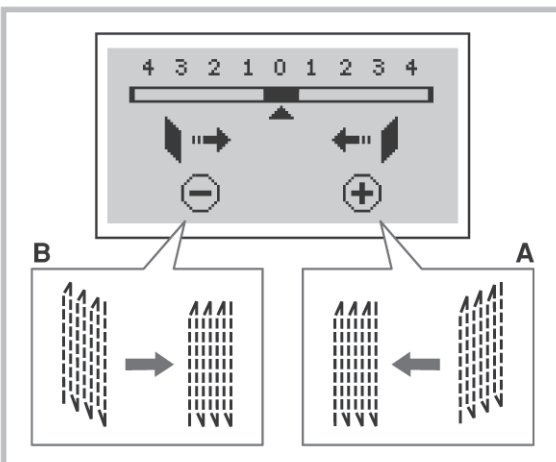

Jafnvægi í ístoppsporum er mjög háð því efni sem verið er að sauma. Þið getið leiðrétt jafnvægið þannig að þau líti mjög vel út.

Ýtið á EDIT hnappinn.

- Ef vinstra hornið er neðar en það hægra, ýtið þá á "+" hliðina á sporlengdarhnappnum.
- Ef hægra hornið er neðar en það vinstra, ýtið þá á "-" hliðina á sporlengdarhnappnum.

Ýtið aftur á EDIT hnappinn eftir að hafa leiðrétt jafnvægið og farið aftur í venjulega skjámynd.

Ath: Aðeins er hægt að laga jafnvægi í saumum 46-48 í hópi 2-B.

MJÓIR FALDAR

Hópur 2-B



Ráðlagt



4.0



1.5~3.0

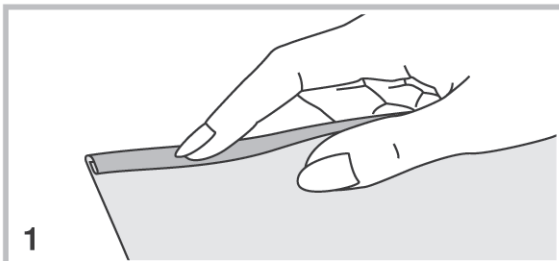

1. Brjótið jaðarinn á efninu u.þ.b. 3 mm, og brjótið það aftur um 3 mm á fyrstu 5 cm á efnisjaðrinum.

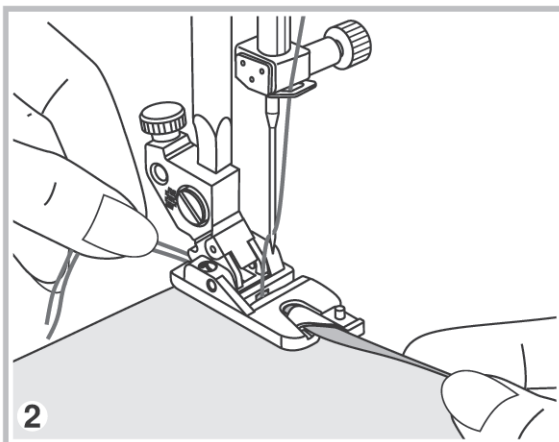

2. Stingið nálinni ofan í faldinn með því að snúa handhjólinu fram á við og lækkið saumfótinn. Saumið nokkur spor og lyftið saumfætinum.

Smeygið nú faldbrúninni inn í faldjárnid framan á fætinum. Færið það fram og til baka þar til það fellur inn í járnstýringuna.

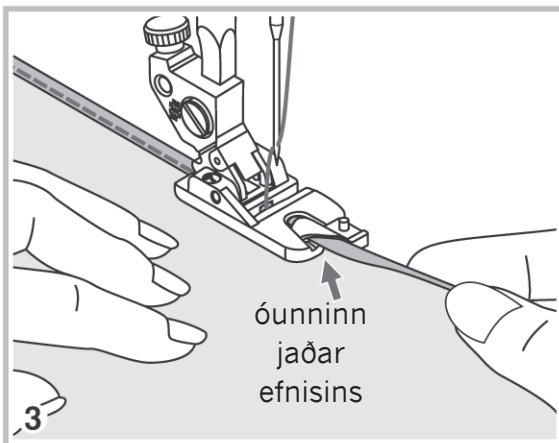

3. Lækkið saumfótinn og saumið hægt og rólega um leið og þið stýrið óunna jaðri efnisins inn í stýringuna á fætinum.

Bútasaumsspor með handavinnu-útliti

Hópur 3-C

18
|||
|
|||
|
|||

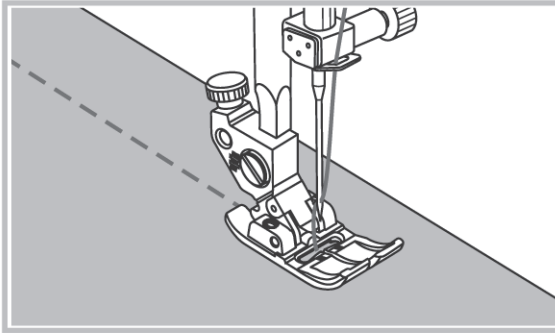

Þið getið líkt eftir handavinnusporum með því að nota glæran tvinna sem yfirtvinna og þaðmullartvinna nr. 50 eða 60 á spóluna, og svo herðið þið aðeins á yfirtvinnaspennunni. Tvinnaspennuna og sporlengdina verðið þið að velja í samræmi við þykkt efnisins sem þið eruð að sauma.

Ath: Í stað þess að nota glæran tvinna getið þið einnig notað þaðmullartvinnu í lit sem fellur alveg inn í lit efnisins.

Skrautleg bútasaumsspor

Hópur 2-B

12

13

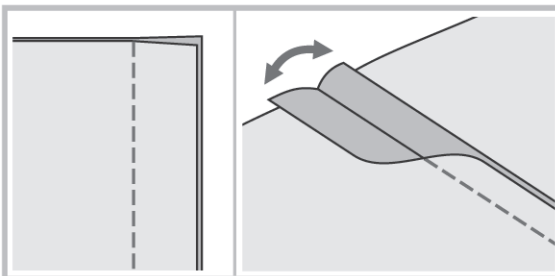

Leggið tvö efnin saman réttu á móti réttu og saumið þau saman með beinu spori.

Opnið saumfarið og strauðið það.

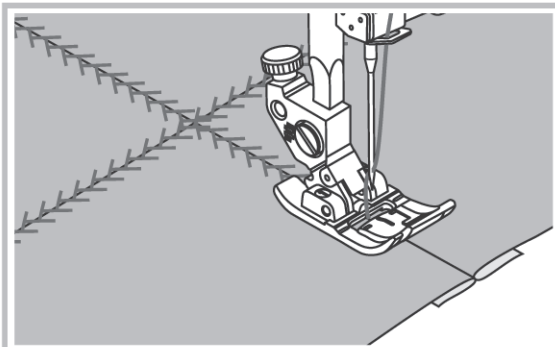

Nú saumið þið eftir saumfarinu á réttunni með fallegum skrautsaum og stýrið efninu þannig að saumfarið renni inn eftir miðjum fætinum.

JADARSTÝRINGIN SETT Á

Hópur 2-B

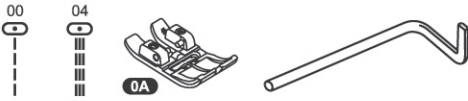

Ráðlagt

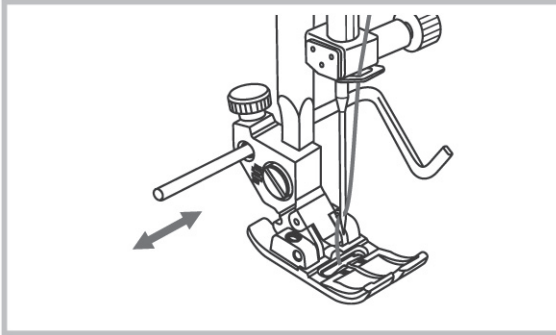

Notið jaðarstýringuna til að sauma samhliða sauma þannig að millibilið á milli þeirra verði jafnt.

Losið skréfuna aftan á fóthöldunni nógu mikið til að geta rennt jaðarstýringunni í gatið á henni. Festið stýringunni síðan með skréfunni.

Stillið fjarlægðina á jaðarstýringunni frá nálinni síðan að eigin geðþótta.

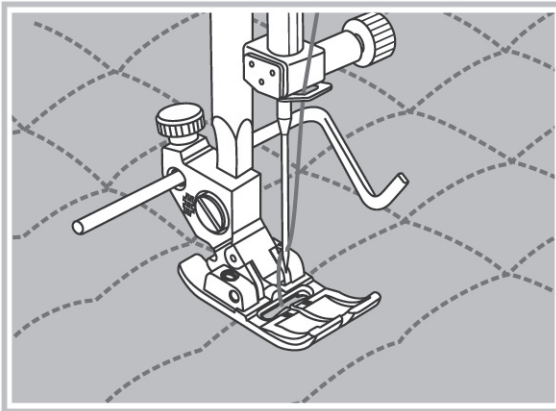

Saumið fyrsta sauminn. Færið efnið síðan til og látið nú jaðarstýringuna renna eftir fyrsta saumnum.

Haldið síðan áfram þar til verkefninu er lokið.

SNÚRUSAUMUR

Saumið yfir eina, tvær eða þrjár snúrur til að búa til skreytingar á fatnað. Þið getið notað perlugarn, ullargarn útsaums floss og hvað annað sem snúrur.

Ein snúra

Hópur 2-B

06



#

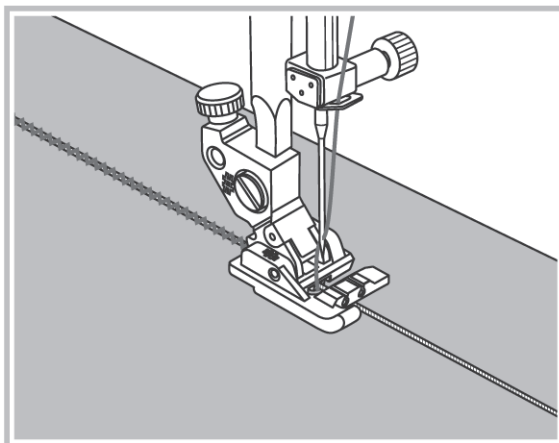

Til að búa til rykkingar með þriggja raufa snúru-fætinum, setjið þið eina snúru af perlugarni eða svipuðu garni undir miðjan fótinn og látið það standa aðeins aftur undan fætinum. Hnýtið hnút á perlugarnið fyrir aftan fótinn.

Veljið mjótt zik zak spor og meðal sporlengd. Gætið að því að zik zak sporin fari út fyrir snúruna en alls ekki í hana.

Setjið efnið undir saumfótinn og byrjið að sauma. Eftir að saumnum er lokið, togið þið í snúruna sem verður til þess að efnið rykkist. Jafnið rykkinguna þannig að hún verði jöfn og falleg og saumið síðan yfir á réttunni með beinu spori til að rykkingin haldist.

Þrjár snúrur

Hópur 2-B

07



13



#

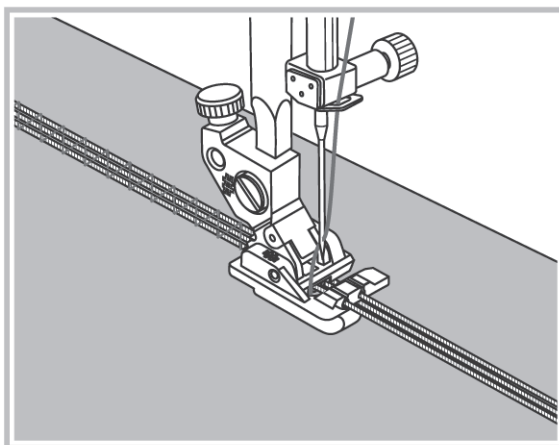

Ýtið saumtvinnunum til vinstri og leggið þrjár snúrur undir fótinn og látið þær standa ca. 5 cm. aftur undan fætinum.

Veljið hentuga sporlengd og gætið að því að sporbreiddin sé nægjanleg til að nálin fari út fyrir jaðar snúranna. Lækkið saumfótinn og saumið hægt og rólega og stýrið snúrunum um leið undir fótinn.

FAGOT-SAUMUR

Hópur 2-B

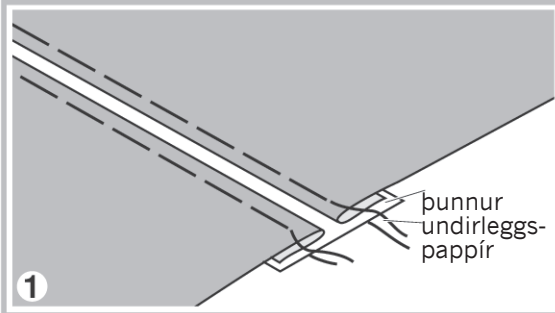

1. Hafið ca. 4 mm bil á milli brotinna jaðrana og þræðið þá á þunnan undirleggs-pappír eða vatnsuppleysanlega þynnu.

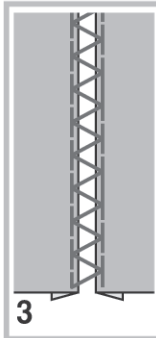
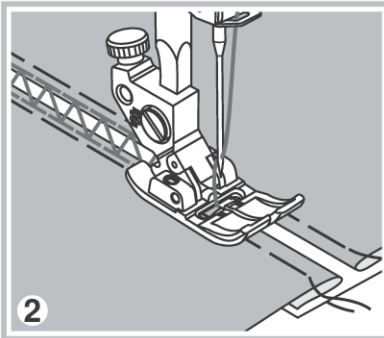

2. Látið miðjuna á saumfætinum flúttu við miðjuna á bilinu á pappírnum og byrjið að sauma.
3. Fjarlægið pappírinn að saum loknum.

RYKKINGAR

Hópur 2-B



Ráðlagt



1.0



4.5

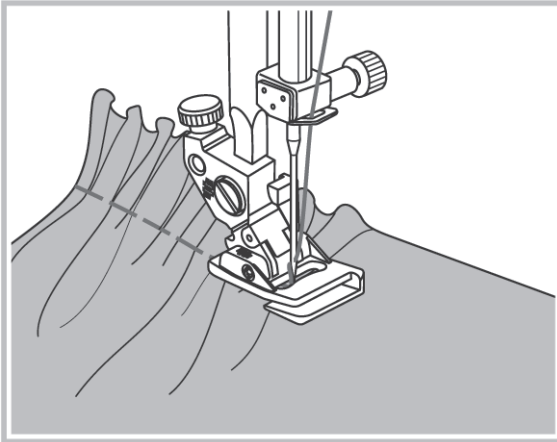

Með rykkingarfætinum getið þið rykkt einfalt efni eða rykkt eitt efni um leið og þið saumið það við annað efni. Rykkingarfóturinn hentar best fyrir þunn eða meðalþunn efni. Fyrir þykkari efni er betra að nota aðrar aðferðir við rykkingu.

1. Setjið rykkingarfótinn á vélina.
2. Þið setjið einfalt efni einfaldlega undir fótinn, stillið sporlengdina og/ eða herðið yfirtvinnaspennuna aðeins og efnið mun rykkjast sjálfkrafa þegar þið byrjið að sauma. Minni sólinn á rykkingarfætinum veldur því að efnið rykkist fyrir aftan hann.
3. Saumið ávallt nokkra prufusauma á afgangsefni og prófið að lengja smám saman á sporlengdinni og herða tvinnaspennuna í þrepum til að skoða hvaða stilling hentar best fyrir þá rykkingu sem þið viljið ná fram. Byrjið á sporlengdinni og lengið sporið í þrepum. Þeim mun lengra sem sporið er - þeim mun fullri verður rykkingin.
4. Til að ná árangri með því að herða á tvinnaspennunni, notið sporlengd 2.5-3 mm, og aukið síðan tvinnaspennuna þar til hafið náð þeim árangri sem þið viljið ná.
5. Til að ná fram sem bestum árangri þá vinnur lengri sporlengd og meiri tvinnaspenna best við að ná fram góðri rykkingu. En þið verðið bara að prófa ykkur áfram með það efni sem þið eruð að vinna með í hvert sinn.

Ath: Þið getið einnig notað venjulega saumfótinn fyrir rykkingar. Notið þá sterkan tvinna, losið um yfirtvinnaspennuna niður fyrir 2 og síðan dragið þið efnið einfaldlega til vegna þess að yfirtvinninn myndar lykkjur á röngunni.

Athugið: Saumið frekar hægt til að hafa betri stjórn á efnunum.

RYKKINGAR

Hópur 2-B



Ráðlagt

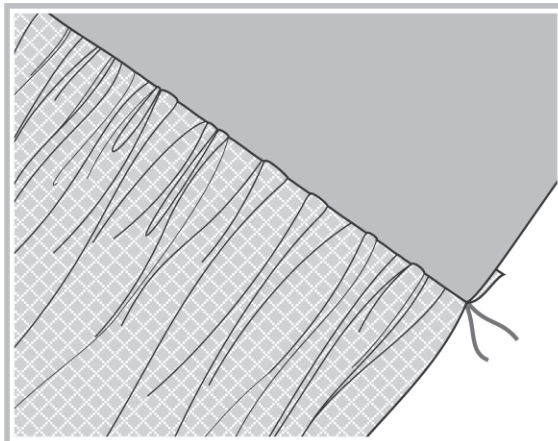
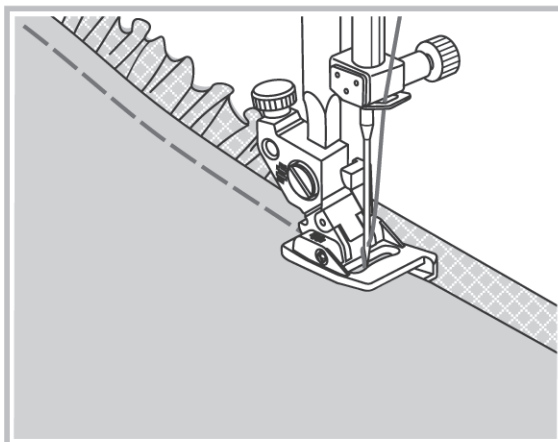

Lítið á rykkingarfótinn, og þá sjáid þið að það er rauf í honum á hliðinni.

Ef þið notið þessa rauf, þá rykkir fóturinn neðra efnið en efra efnið sem stýrt er í rauf fótans rykkist ekki.

1. Setjið rykkingarfótinn á vélina.
2. Setjið efnið sem á að rykkjast undir fótinn og látið réttuna snúa upp.
3. Setjið efra efnið í rauf fótans og látið réttuna snúa niður.
4. Stýrið efnunum eins og sýnt er á myndinni.

Ath: Þegar þið eruð að prófa ykkur áfram með hvaða stillingar á sporlengd og tvinnaspennu henta best fyrir það verkefni sem þið eruð að vinna, munið þá að breyta stillingunum aðeins í litlum þrepum í einu. Prófið ávallt á sama efni og þið ætlið að sauma og ávallt á sama hátt og liggur í þráðum efnanna sem þið eruð að sauma.

Saumur eða rykking þversum á þræði efnanna gefur ávallt betri árangur en ef rykkja á efnið í sömu átt og þræðirnir í því liggja.

Ath: Saumið hægt og rólega til að hafa betri stjórn á efnunum.

FLATSAUMAR / SKRAUTSAUMAR

Hópur 2-B

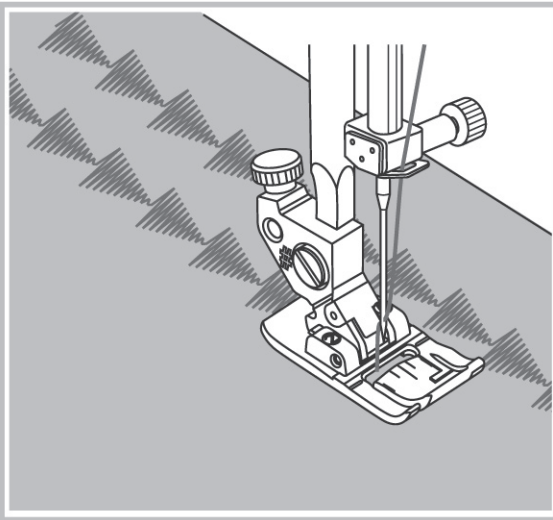
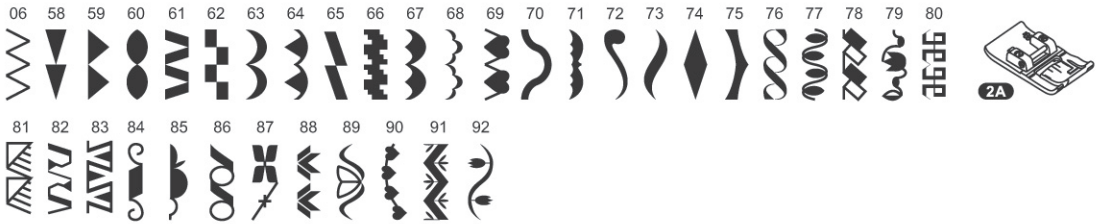

Skodið töflurnar yfir sauma á bls. 92 um sporlengd og sporbreiddar stillingar.

Notið flatsaumsfótinn fyrir alla flatsauma og skrautsauma. Þessi fótur er með gróp undir sólanum þannig að útsaumurinn færist betur undan þeim fæti.

Þið getið breytt sporlengd, sporbreidd með sporlengdar og sporbreiddarhnöppunum - þið getið lengt mynstrin án þess að sporþéttleikinn breytist. Prófið ykkur áfram á afgangsbútum þar til þið finnið skemmtilegustu lausnina fyrir það verkefni sem þið eruð að vinna að.

Ath: Þegar þið saumið mjög þunn og fín efni er nauðsynlegt að leggja undirleggsefni undir saumana til að efniin kiprist ekki saman.

SKELJASAUMUR

Skeljasaumsfaldur

Hópur 2-B

68

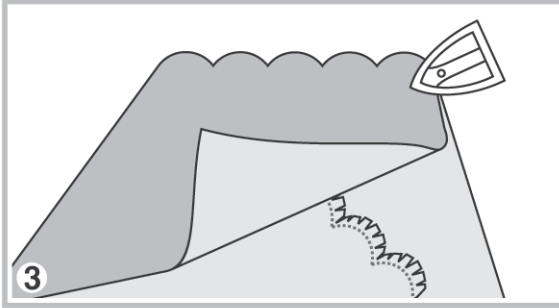
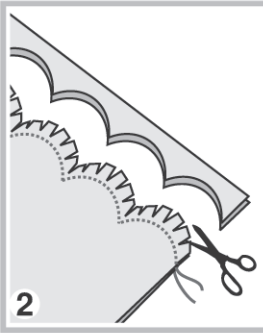
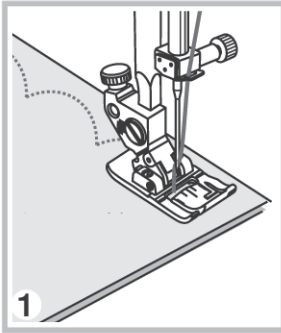

1. Leggið efnin saman réttu á móti réttu, og saumið skeljasauminn upp við jaðarinn.
2. Klippið umframefnið frá með skærum og látið verða ca. 3 mm saumfar.
3. Snúið efninu við og ýtið bogadregnu hlutunum út með viðeigandi áhaldi. Strauið síðan.

Skeljasaumsjaðar

Hópur 2-B

63

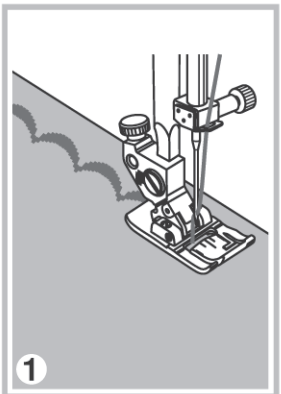

1. Leggið efnin saman röngu á móti röngu og saumið nálægt jaðri efnanna, en ekki út fyrir jaðarinn.
Til að ná sem bestum árangri ráðleggjum við ykkur að úða sterkju á efnið og strauja áður en þið saumið það.
2. Klippið meðfram saumnum.
Gætið þess að klippa ekki í sauminn sjálfan.

VÖFFLUSAUMUR

Hópur 2-B



Hópur 2-B

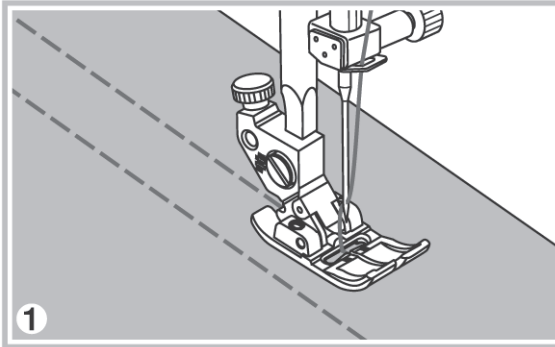
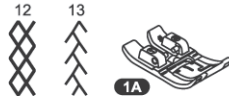

1. Notið venjulega saumfótinn til að sauma beina sauma sem eru u.þ.b. 1 cm hver frá öðrum. Notið sterkan tvinna.

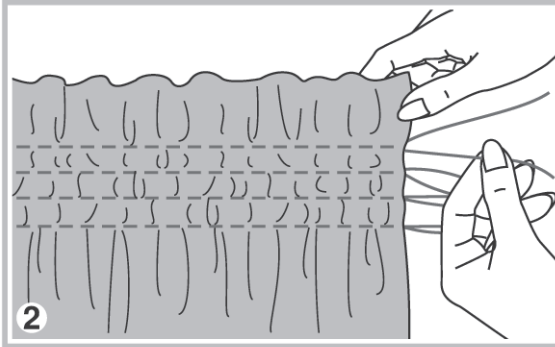

2. Hnýtið upphafstvinnana saman. Togið í spólutvinnann og dreifið úr rykkingunni þannig að hún verði jöfn yfir allt svæðið. Gangið frá endunum í lokin.

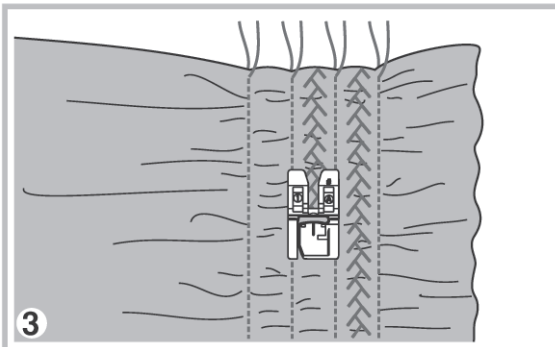

3. Losið um tvinnaspennuna ef þörf krefur, og saumið skrautsauma á milli beinu saumanna.

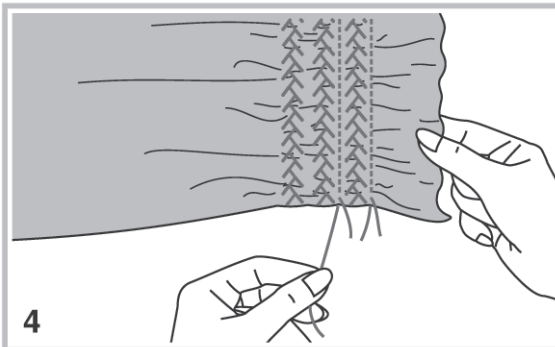

4. Togið síðan rykkingarsaumana úr efnunum.

TVÍBURANÁLAR

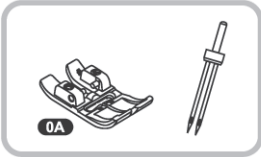

Ráðlagt



2.0~7.0

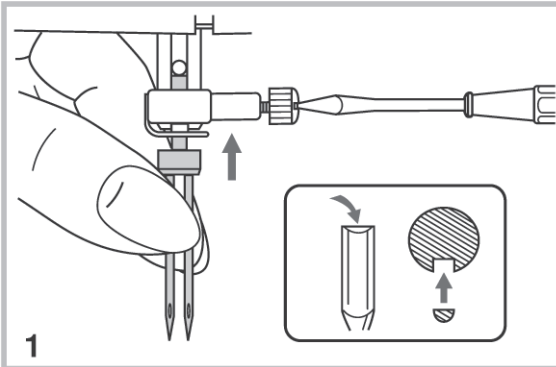

1

Með tvíburanál getið þið saumað tvo sauma hlið við hlið og notað sitt hvorn litinn í sitt hvora nálina. Gætið þess þó að tvinnarnir séu af sama grófleika þannig að saumarnir líti eins út.

Nálar millibilið á tvíburanálinni má ekki vera meira en 5,0 mm. Ef þið notið 5,0 mm nálar millibil ráðleggjum við að þið notið hana eingöngu fyrir beina sauma. Við mælum með 2,0 mm nálar millibili fyrir skrautsauma.

Ath: Notið ávallt venjulega saumfótinn (OA) eða útsaumfótinn (1A) þegar þið saumið með tvíburanál.

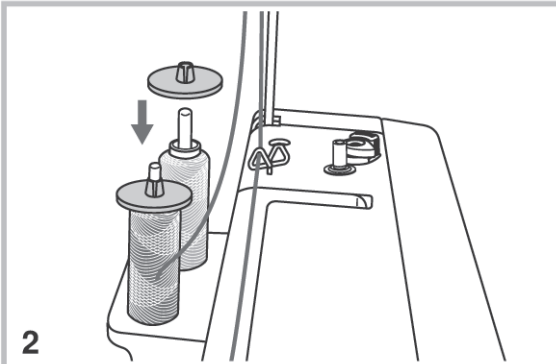

2

1. Setjið tvíburanálina í nálarhölduna og gætið þess að flati kanturinn snúi aftur. Sjá leiðbeiningar um að skipta um nál á bls. 33.

2. Setjið sitt hvort tvinnakeflið á sitt hvorn keflispinnann. Þræðið vinstri tvinnann í efri þrædistýringarnar en látið hann ekki inn í þræðilykkjuna fyrir ofan nálarnar og síðan í vinstri nálina. (Athugið að ekki er hægt að nota sjálfvirka þræðarann þegar þið notið tvíburanál.)

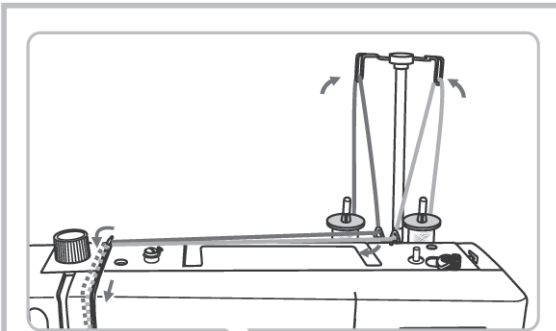

3. Þræðið hægri tvinnann í efri stýringarnar og látið þennan tvinna fara inn í þræðilykkjuna fyrir ofan nálarnar og þaðan í hægri nálina.

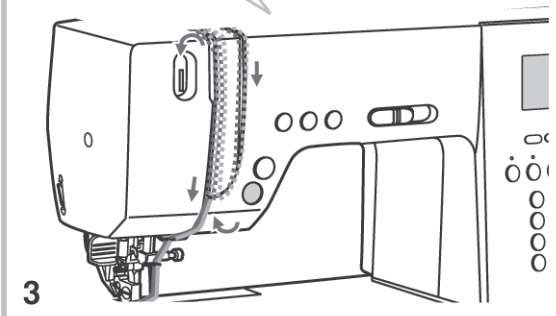

3

TVÍBURANÁLAR

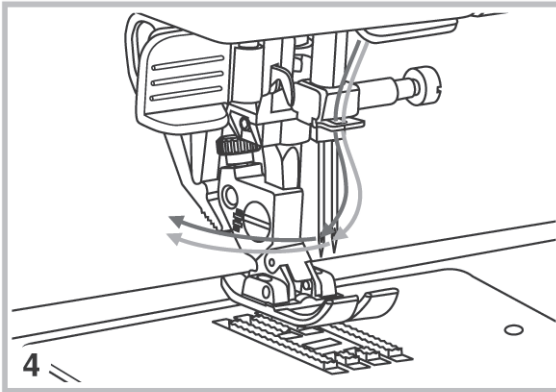

4. Fullvissið ykkur um að annar tvinninn sé í tvinnastýringuni en hinn fyrir utan hana.



5. Veljið saum nema sauma 0, 8, 9 úr hópi 1-A, 27-49 úr hópi 2-B og 27-28 úr hópi 4-D, alla hina saumana er hægt að nota með tvíburanál.

Ýtið á hnappinn fyrir tvíburanál og þá kviknar á díóðuljósinu við hnappinn. Vélin minnkar þá sporbreiddina sjálfkrafa um 2,0 mm þannig að nálarnar geta ekki farið í fótinn.

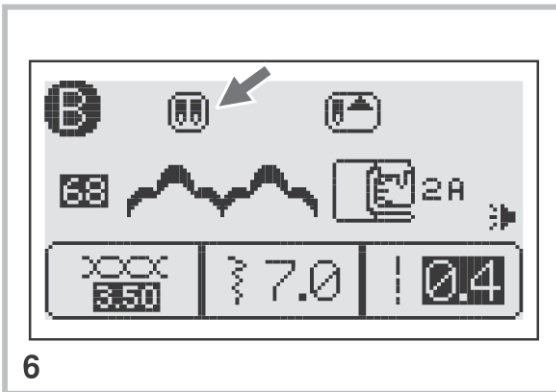

6. Tákn um tvíburanál kemur á skjáinn. Í hvert sinn sem þið veljið nýjan saum verðið þið einnig að ýta á hnappinn fyrir tvíburanál.

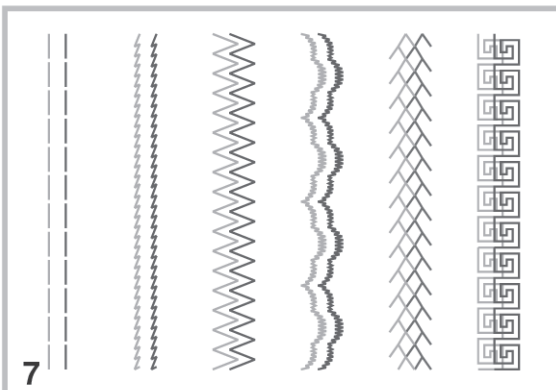

7. Nú saumar vélin tvo sauma hlið við hlið.

Ath: Þegar þið byrjið að sauma fullvissið ykkur um að nálarnar rekist ekki í saumfótinn með því að snúa handhjólínu heilan hring.

Ath: Saumið alltaf frekar hægt þegar þið saumið með tvíburanál.

LENGING Á SAUMUM

Hópur 2-B

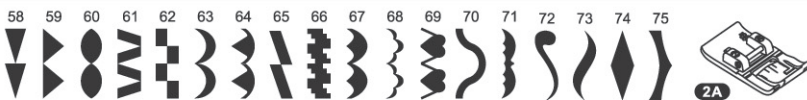

Ráðlagt

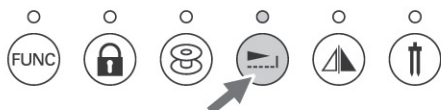

3.0~9.0

0.0~1.0

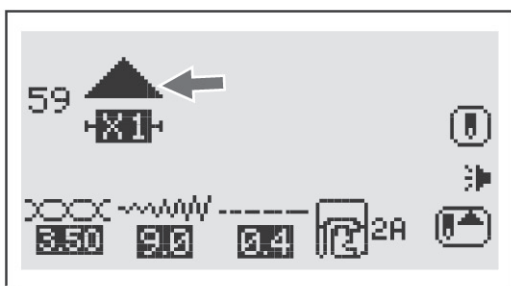

1

1. Þið getið lengt skrautsaumana allt upp í fimmfalda lengd án þess að þéttleikinn í sporunum breytist. Þetta er gert með lengingarhnappnum.



2

2. Táknið fyrir lengingu saumanna kemur á skjáinn ásamt mynd af saumnum.

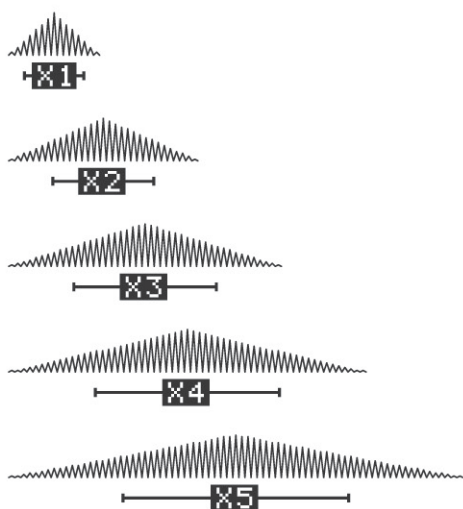

3

3. Ýtið á lengingarhnappinn til að lengja sauminn allt að fimm sinnum upprunalega lengd.

Með því að breyta lengd og breidd fáíð þið enn fleiri möguleika til að breyta saumnum.

Ath: Með lengingarhnappnum helst sami þéttleiki á sporunum og var áður.

Sporlengdin á skjánum gefur til kynna lengdina á saumnum; en lengingartáknið gefur til kynna sporlengdina.

Ath: Sauma 58-75 er bæði hægt að lengja og spegla samtímis.

SPEGLUN Á SAUMUM

Ath:

- Sauma 16, 19, 20, 30-49 í hópi 2-B er ekki hægt að spegla.
- Speglaða sauma er hægt að blanda saman við venjulega sauma.

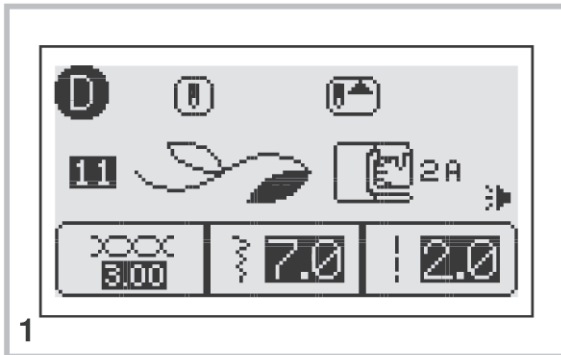

1. Ýtið á FUNC og hóp 4-D, og veljið síðan saum 11.



2. Ýtið á speglunarhnappinn.

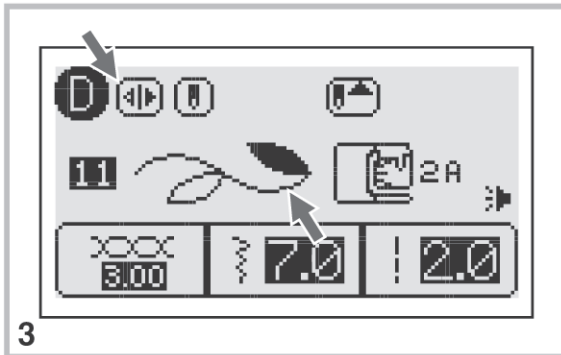

3. Speglnartáknið kemur á skjáinn.

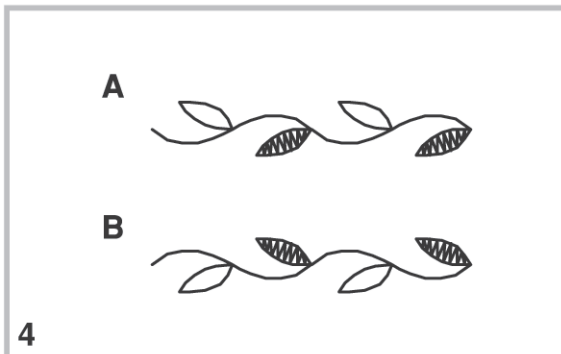

- A. Venjulegi saumurinn.
- B. Sami saumur speglaður.

INNBYGGT MINNI Í VÉLINNI

Hægt er að blanda saumum saman í saumaraðir og hægt að vista þær í minni vélarinnar til seinni tíma. Þær hverfa ekki þótt slökkt sé á vélinni, því það er hægt að kalla þær fram úr minninu hvenær sem er. Þetta er t.d. mjög hentugt fyrir nöfn, sem e.t.v. eru notuð aftur og aftur.

Ath:

- Fjölmörgum saumum sem valdir eru úr hópum 2-B, 3-C, 4-D, 5-A, 6-A er hægt að blanda saman í saumaraðir.
- Beinvalssaumana 27-49 úr hóp 2-B og saumur 00 í hóp 3-C er ekki hægt að geyma í minnunum.
- Hægt er að blanda saman 20 saumum í hvert af 8 minnum vélarinnar.
- Sporlengd, sporbreidd, lenging, speglun og sjálfvirka læsingu er hægt að breyta í minnunum.
- Þegar þið breytið tvinnaspennunni þá breytið þið henni fyrir alla saumana í röðinni.

Saumum og stöfum blandað saman

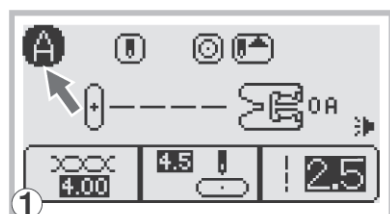

1. Þegar þið kveikið á vélinni, sýnir skjárinn hópinn A, en samt er hægt að komast í minnin frá flestum sjámyndum.

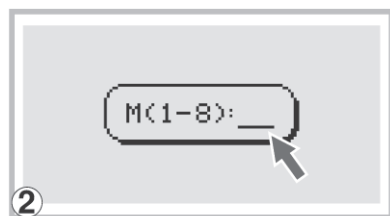

2. Ýtið á "M" hnappinn til að opna minniaðgerðina og þá kemur undirskjámynd á miðjan skjáinn.

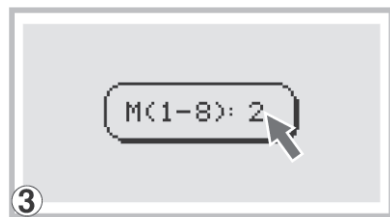

3. Ýtið á númeruðu hnappana 1 til 8 til að velja það minni sem þið viljið komast í (t.d. 2).



4. Þið farið þá sjálfkrafa í minnis-skjámyndina og blikkandi bendillinn er tilbúinn að taka á móti fyrsta saumnum sem þið stimplið inn.

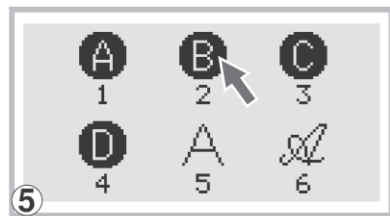

5. Ýtið á FUNC hnappinn; Díóðu ljósið kviknar og skjárinn fer yfir í saumahópana. Veljið númerið á þeim hópi sem þið viljið fara í (t.d. ýtið á 2).

INNBYGGT MINNI Í VÉLINNI



6. Ýtið á þann saum sem þið viljið velja (t.d. 82). Í efra vinstra horninu á skjánum sjáið þið númerið á minninu sem var opnað (þ.e.a.s. M2).



7. Valinn saumur kemur á skjáinn og bendillinn færist yfir á næstu stöðu fyrir næsta saum.



8. Endurtakið þrep 5-7 fyrir fleiri sauma sem eiga að fara í röðina og minnið.

Ath: Beint fyrir neðan minnisnúmerið á skjánum eru númer fyrir bendilinn. Myndin sýnir að hann sé í stöðu fyrir þriðja sauminn og tveir saumar hafi verið valdir.

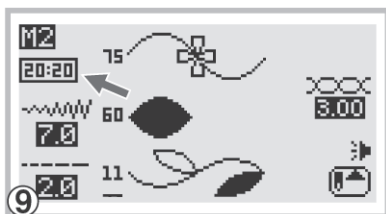

9. Þegar þið hafið valið 20 sauma, er minnið orðið fullt. Mynd 9 sýnir að bendillinn sé á tuttugustu stöðu og að 20 saumar hafi verið valdir.

Ath: Ef saumur er valinn eftir að minnið er orðið fullt gefur vélin frá sér tvö stutt hljóðmerki.

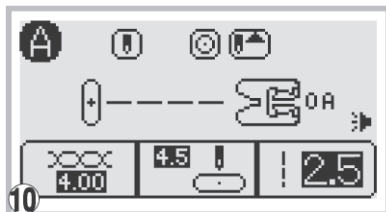

10. Ýtið á "M" hnappinn til að vista saumaröðina og fara aftur á venjulega skjámyndina.

Athugið: Mynsturroðin verður ekki vistuð í minni vélarinnar nema þið ýtið á "M" hnappinn eftir að hafa valið alla saumana. Þá fyrst er óhætt að slökkva á vélinni - annars myndu allir saumarnir hverfa ef þið slökkvið á henni án þess að ýta fyrst á "M" hnappinn.

Bæta við saumum eða stöfum

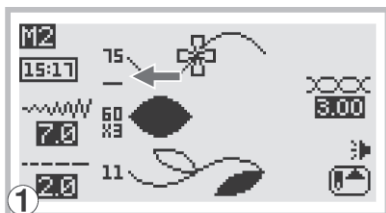

1. Ýtið á "M" hnappinn og númerið á því minni sem þið viljið e.t.v. breyta. Ýtið á hnappinn fyrir sporbreiddina til að færa bendilinn. Nýr saumur verður settur inn fyrir aftan þann saum sem bendillinn bendir á.

Athugið: Valið minni verður að innihalda minna en 20 sauma til að hægt sé að bæta einhverjum saum við saumaröðina í minninu.

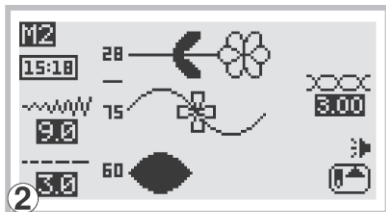

2. Ýtið t.d. á saum 28, og þá verður honum bætt inn í röðina. Ýtið á "M" hnappinn til að vista saumaröðina og fara aftur á venjulega skjámynd.

MINNIS AÐGERÐIR

Laga eða breyta saumum

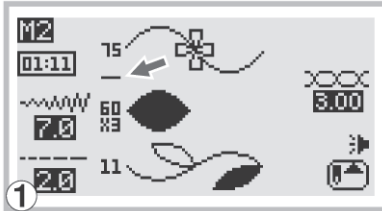

1. Ýtið á "M" hnappinn og númerið á því minni sem þið viljið opna. Ýtið á hnappinn fyrir sporbreiddina til að færa bendilinn á þann saum sem þið viljið breyta.

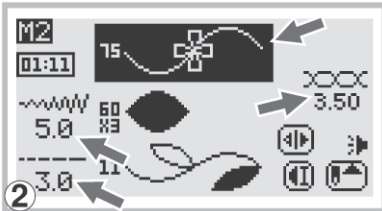

2. Ýtið á EDIT hnappinn til að breyta saumnum. Þið getið nú breytt spurlengd, sporbreidd, lengingu, tvinnaspennu, speglun og sjálfvirkri læsingu á viðkomandi saum.

Ath: Ef þið breytið tvinnastillingunni þá breytist hún fyrir alla saumana í saumaröðinni.

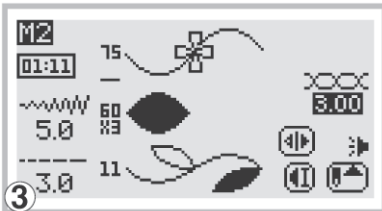

3. Ýtið á EDIT hnappinn þegar búið er að breyta viðkomandi saum til að fara aftur á fyrri stöðumynd. Ef þið viljið getið þið nú valið fleiri sauma til breytinga.

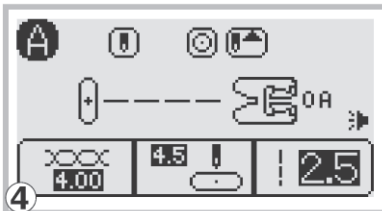

4. Ýtið á "M" hnappinn til að vista breyttu saumaröðinni og fara aftur yfir á venjulegu skjámyndina.

Hreinsa út sauma eða stafi

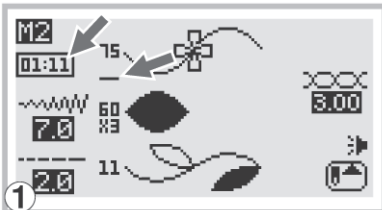

1. Ýtið á "M" hnappinn og númerið á minninu sem þið viljið taka til í. Ýtið á hnappinn fyrir sporbreiddina til að færa bendilinn á stað á undan þeim saum sem þið viljið hreinsa úr saumaröðinni.

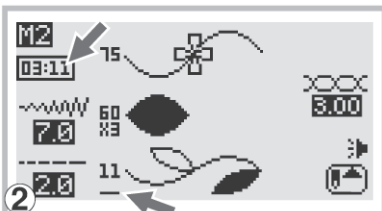

2. Ýtið á "C" hnappinn til að eyða þessum valda saum og næsti saumur á eftir honum færir sig að saumnum sem var á undan honum.

Ýtið aftur á "C" hnappinn til að hreinsa fleiri sauma ef þið óskið að gera það.

Ýtið á "M" hnappinn til að vista breyttri saumaröð í minni vélarinnar og fara aftur á venjulega skjámynd.

MINNIS AÐGERÐIR

Náð í sauma úr minnunum

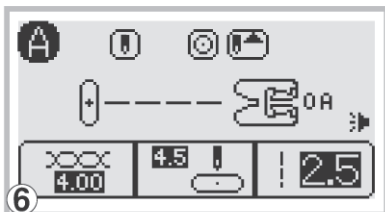
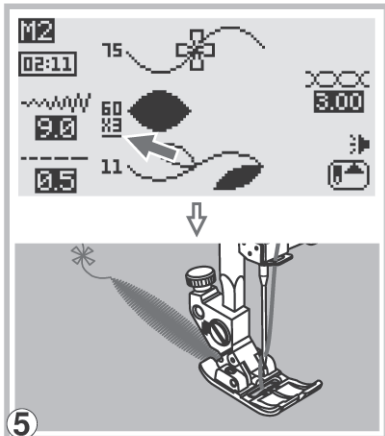
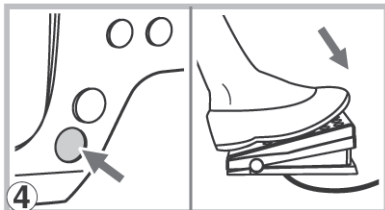
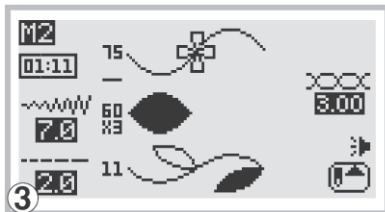
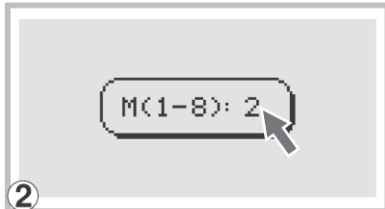
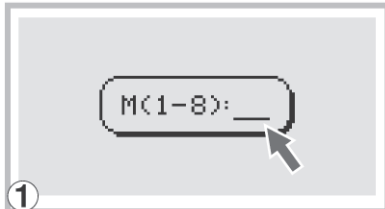

1. Ýtið á "M" hnappinn til að fara í minnisaðgerð og stimplið síðan inn númerið á minninu sem þið viljið fara í þegar bendillinn byrjar að blikka.

2. Stimplið inn númerið á minninu sem þið viljið opna (t.d. 2).

3. Skjámynd með saumunum í minninu opnast.

4. Stígið á fótmótstöðuna eða ýtið á START/STOP hnappinn til að sauma.

5. Bendillinn á skjámyndinni færir sig eftir saumaröðinni um leið og þið saumið.

Ath: Ef bendillinn stendur kyrr á stað sem enginn saumur er, þá byrjar vélin að sauma fyrsta sauminn í saumaröðinni í minninu. Ef bendillinn bendir á einhvern saum í röðinni þá byrjar vélin að sauma frá þeim saum.

6. Ýtið á "M" hnappinn til að yfirgefa minnisaðgerðina og fara yfir á venjulegu skjámyndina.

AÐVARANIR

Villuskilaboð og myndlífjanir á skjá

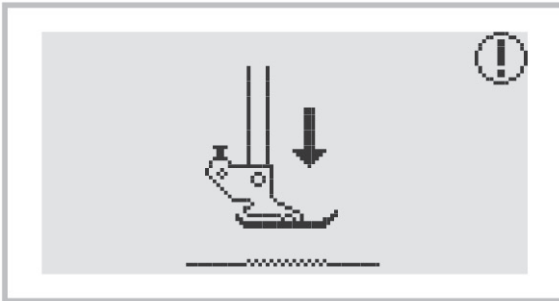

Saumfóturinn hefur ekki verið settur niður
Ýtt hefur verið á START/STOP hnappinn eða afturábak hnappinn þegar saumfóturinn var uppi. Lækkið saumfótinn.

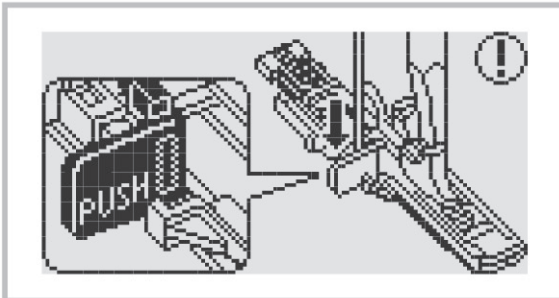

Armurinn fyrir hnappagöt er ekki niðri

Þið hafið valið hnappagat eða ístoppspor og ýtt á START/STOP hnappinn á meðan armurinn fyrir hnappagötin var uppi. Togið arminn fyrir hnappagöt niður.

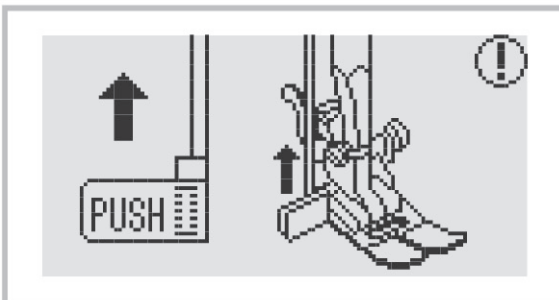

Armurinn fyrir hnappagöt er niðri

Saumur annar en hnappagat eða ístoppspor hefur verið valið og ýtt hefur verið á START/STOP hnappinn á meðan armurinn fyrir hnappagöt var niðri. Setjið arminn fyrir hnappagöt í efri stöðu.

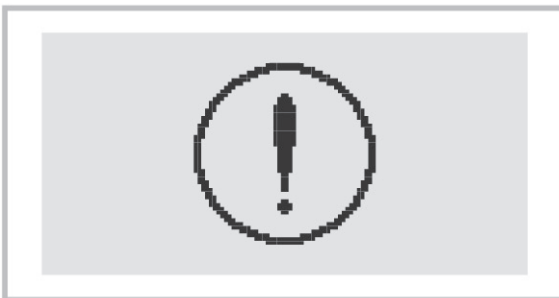

Það eru vandamál með saumavélina

Þessi skilaboð gefa til kynna að tvinni hafi flækst í vélinni og að ekki sé hægt að snúa handhjólinu.

Farið í kaflann "Gangtruflanir og ráð við þeim" á bls. 90-91 til að finna lausn. Ef þið finnið lausnina getið þið haldið áfram að sauma. Ef ekki - hafið þá samband við Pfaff þjónustuna.

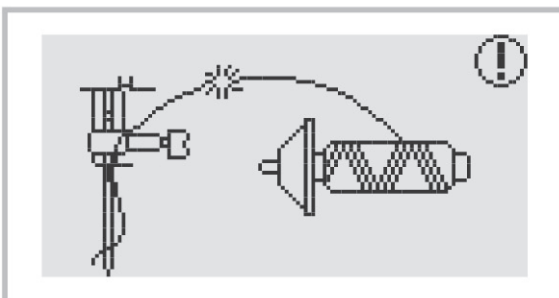

Yfirtvinninn hefur slitnað

Þessi skjámynd kemur ef yfirtvinninn slitnar. Athugið og þræðið vélina á ný.

AÐVARANIR



Spólutvinninn er að klárast

Þessi mynd kemur á skjáinn þegar tvinninn á spólunni er að klárast.

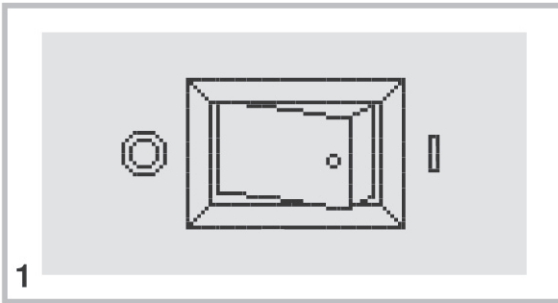

Sjálfvirka tvinnaklippun er í vandræðum

Þegar þið notið tvinnaklippuna, þá getur ló og önnur óhreinindi safnast fyrir í gríparasvæðinu og jafnvel stöðvað vélina sjálfa. Þrjú viðvörunar hljóðmerki heyrast frá vélinni og endurtekna viðvörunarmyndir (1,2) koma á skjáinn.

Slökkið þá á vélinni, hreinsið gríparasvæðið og kveikið síðan aftur á vélinni. Ef þið hreinsið ekki gríparasvæðið verða viðvörunarmyndirnar áfram á skjánum.

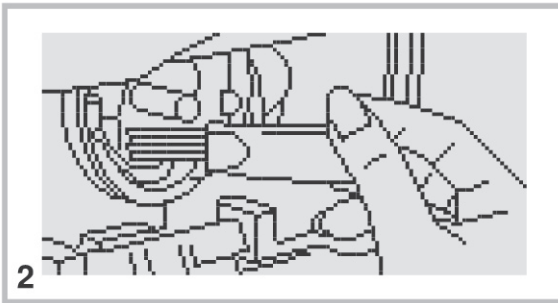

Athugið: Ef tvinninn flækist í gríparanum og stöðvar vélina og þið reynið að láta vélina sauma, þá kemur öryggisrofi í veg fyrir það og slekkur á vélinni. Slökkið á vélinni og hreinsið tvinnarestar og önnur óhreinindi úr gríparasvæðinu. Þræðið vélina upp á ný og haldið áfram að sauma.

AÐVARANIR

Leiðbeiningaskilaboð á skjánum

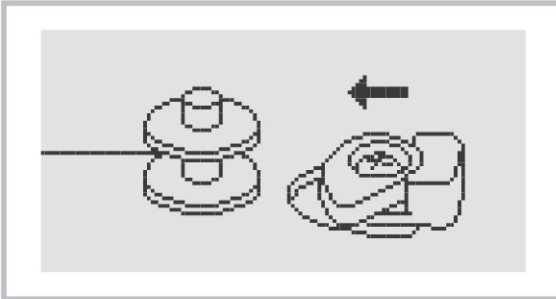

Ýtið stopparanum fyrir spólarann til vinstri

Þessi skilaboð koma þegar ýtt hefur verið á hnappinn fyrir spólarann án þess að ýta stopparanum til vinstri að spólunni. Ýtið stopparanum að spólunni og ýtið aftur á hnappinn fyrir spólun.

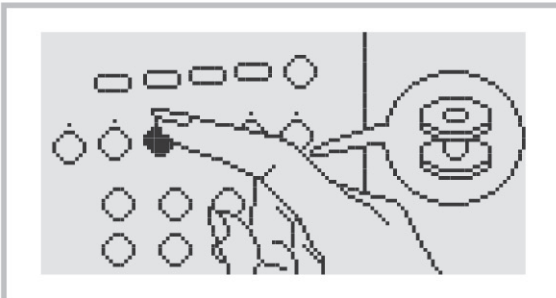

Ýtið á hnappinn fyrir spólarann

Ýtið stopparanum fyrir spólun til vinstri að spólarannum og þessi mynd sýnir að þið þurfið einnig að ýta á hnappinn fyrir spólun.

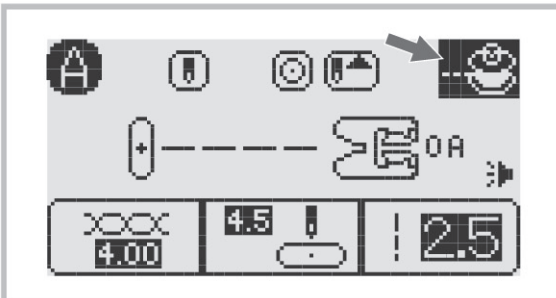

Spólun

Þessi mynd kemur á skjáinn þegar vélin er að spóla á spóluna.

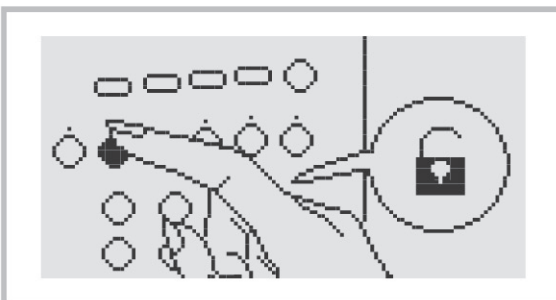

Takið læsingu af

Þessi mynd kemur á skjáinn þegar aðgerðar og valhnappar eru læstir. Ýtið á hnappinn til að taka læsinguna af.

AÐVARANIR

Aðvörunar hljóðmerki

- Þegar aðgerð er í lagi: 1 hljóðmerki.
- Þegar minni vélarinnar er fullt og með 20 sauma: 3 stutt hljóðmerki.
- Þegar aðgerð er ekki í lagi: 3 stutt hljóðmerki.
- Þegar eitthvað er að vélinni og hún getur ekki saumað: stutt hljóðmerki í 8 sekúndur.

Þetta gefur til kynna að tvinni sé fastur í gríparasvæðinu og handhjólíð hreyfist ekki.

Farið yfir kaflann "Gangtruflanir og ráð við þeim" á bls. 90-91 til að leita að lausn á vandanum. Ef þið finnið lausnina getið þið haldið áfram að sauma.

Ath: Ef vandamálið verður áfram leitið þá til Pfaff þjónustunnar.

Hljóðmerki

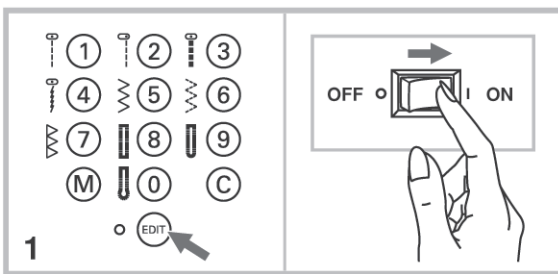

1. Þið getið slökkt á hljóðmerkjunum.
Ýtið og haldið við EDIT hnappinn og slökkið á aðalrofanum.

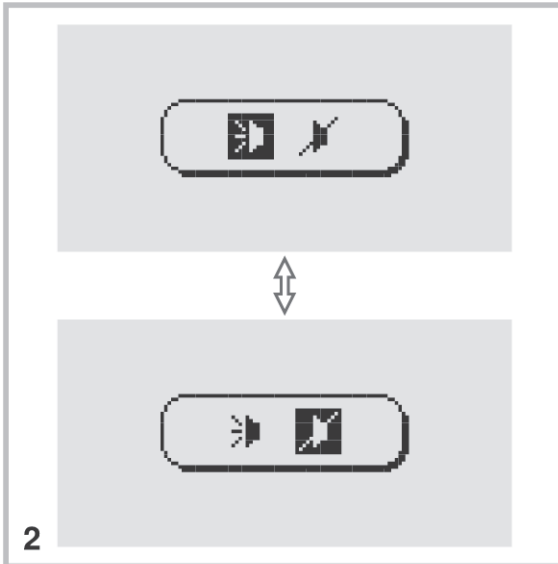

2. Þið getið valið um aðgerð með því að ýta á "+" eða "-" hliðina á sporbreiddartakkanum. Veljið þá aðgerð sem þið viljið hljóðið "A" eða "AF".

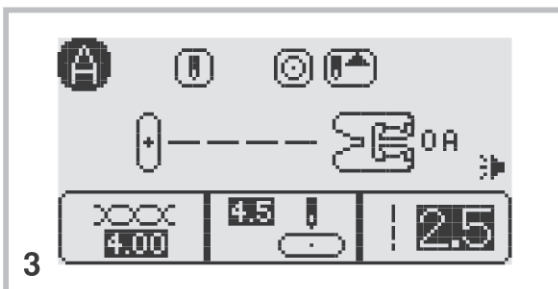

3. Ýtið á EDIT hnappinn eftir að hafa valið hljóðið af eða á og farið aftur á venjulega skjámynd.

Ath: Þegar slökkt er á hljóðmerkjunum verður það svo einnig þegar slökkt hefur verið á vélinni og kveikt á henni á ný.

Kveikið aftur á hljóðmerkjunum með því að endurtaka þrep 1 og 2.

Hreinsun á skjánum

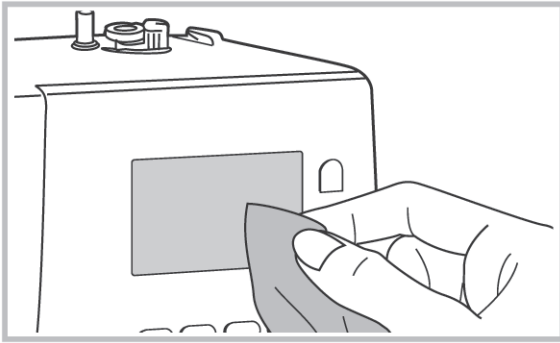

! Athugið: Takið vélina úr sambandi við rafmagn áður en þið hreinsið skjáinn.

Hreinsið skjáinn aðeins með mjúkum og þurrum klút.

Notið engin þvottaefni eða sápur.

Hreinsun á yfirborði vélarinnar

Ef yfirborð vélarinnar er orðið óhreint, vætið þá mjúkan klút í mildu sápu efni, vindið klútinn vel og þurrkið yfirborð vélarinnar. Þurrkið yfirborðið svo aftur með þurrum og mjúkum klút.

! Athugið: Þessi vél er með 200 mW, 300 mW and 200 mW ljós í vélinni. Ef ljósinn bila hafið þá samband við Pfaff þjónustuna.

Hreinsun á gríparanum

Þegar ló og önnur óhreinindi hafa safnast fyrir í gríparasvæðinu mun það trufla gang vélarinnar. Athugið og hreinsið þetta svæði reglulega.

! Takið vélina ávallt úr sambandi við rafmagn þegar þið eruð að hreinsa hana.

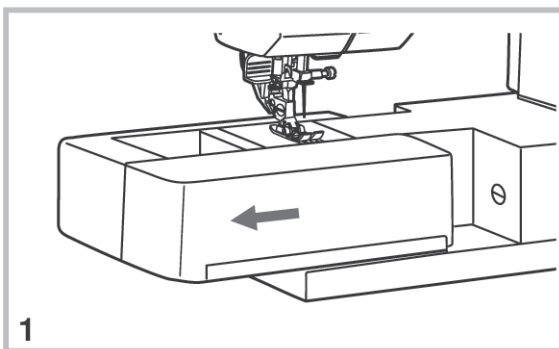

1. Fjarlægið vinnuborðið og hólfið undir fylgihlutina.

UMHIRÐA

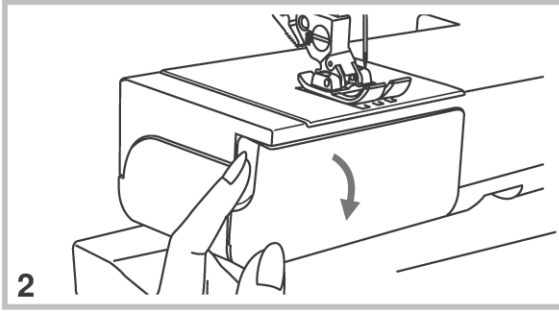

2. Opnið lokið yfir gríparanum.

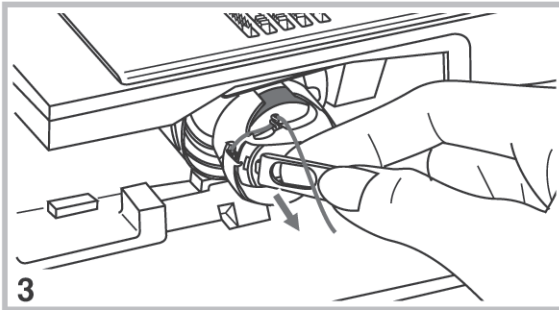

3. Fjarlægið spóluhúsið.

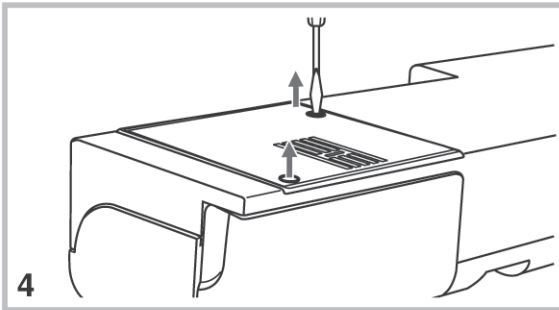

4. Fjarlægið nálina, saumfótinn og fóthölduna.

Fjarlægið skrufurnar sem halda stingplötunni og fjarlægið hana.

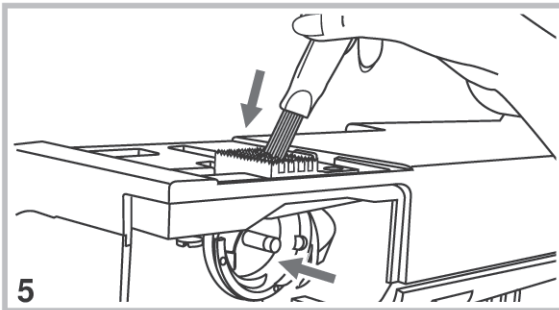

5. Hreinsið gríparann, flytjarann og spóluhúsið með burstanum. Hreinsið þessa hluti einnig með hreinum og mjúkum klút.

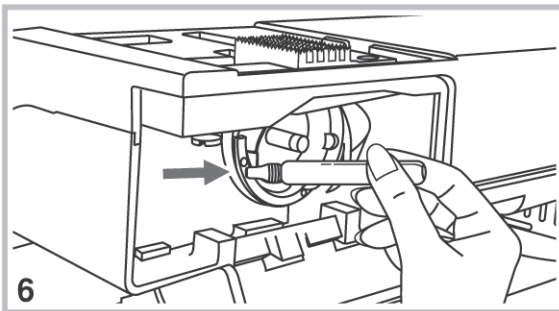

6. Setjið dropa af góðri saumavélaolíu í gríparann eins og sýnt er á myndinni. Gerið þetta alltaf eftir 15 til 20 tíma vinnu á vélina.

Ath: Notið aðeins góða saumavélaolíu - ekki bara einhverja olíu!

GANGTRUFLANIR OG RÁÐ VIÐ ÞEIM

Athugið eftirfarandi ráð áður en þið hafið samband við Pfaff þjónustuna.
Ef vandamálið verður enn til staðar hafið þá samband við Pfaff þjónustuna.





Vandamál	Orsök	Lausn	Sjá
Efri tvinninn slitnar	1. Vélín er ekki rétt þrædd	1. Þræðið vélina á ný	bls 27
	2. Tvinnaspennan er of stíf.	2. Losið á tvinnaspennunni og setjið hana á lægra númer.	bls 42
	3. Tvinninn er of grófur fyrir nálina.	3. Veljið grófari nál.	bls 41
	4. Nálin er ekki sett rétt í vélina.	4. Fjarlægið hana og setjið hana rétt í nálarhölduna (flati kanturinn á að snúa aftur)	bls 33
	5. Tvinninn er vafinn í kring um pinnann á spólaranum.	5. Fjarlægið tvinnann og endurþræðið vélina.	bls 27
	6. Nálin er skemmd.	6. Skiptið um nál.	bls 33
Neðri tvinninn slitnar	1. Spóluhúsið er ekki rétt sett í gríparann.	1. Fjarlægið og setjið spóluhúsið aftur í gríparann og togði í tvinnann. Tvinninn á að renna auðveldlega.	bls 25
	2. Spóluhúsið er ekki rétt þrætt.	2. Endurþræðið spóluhúsið.	bls 25
Vélín hleypur yfir	1. Nálin er ekki rétt sett í nálarhölduna.	1. Fjarlægið nálina og setjið hana rétt í. Flati kanturinn verður að snúa aftur.	bls 33
	2. Nálin er skemmd.	2. Skiptið um nál.	bls 33
	3. Ekki réttur grófleiki af nál.	3. Veljið réttan grófleika fyrir tvinnann sem þið notið.	bls 41
	4. Saumfóturinn er ekki rétt settur á hölduna.	4. Athugið og lagfærið.	bls 34
	5. Vélín er ekki rétt þrædd.	5. Þræðið vélina á ný	bls 27
	6. Þrýstingurinn á saumfótinn er ekki nóg.	6. Stillið fótþrýstinginn.	bls 45
Nálin brotnar	1. Nálin er skemmd.	1. Skiptið um nál.	bls 33
	2. Nálin er ekki rétt sett í nálarhölduna.	2. Fjarlægið hana og setjið hana rétt í hölduna Flati kanturinn verður að snúa aftur.	bls 33
	3. Ekki réttur grófleiki af nál.	3. Veljið nálargrófleika í samræmi við tvinnann og efnið.	bls 41
	4. Rangur saumfótur á vélinni.	4. Veljið réttan saumfót.	bls 92
	5. Skrófan sem heldur nálinni er laus	5. Notið skrófjárníð og festið skrófuna.	bls 33
	6. Saumfóturinn sem þið notið er ekki réttur fyrir þann saumskap sem þið eruð með.	6. Setjið réttan saumfót á vélina sem hentar því sem verið er að sauma.	bls 92
	7. Yfirtvinnaspennan er of stíf.	7. Losið um yfirtvinnaspennuna.	bls 42
Laus spor	1. Vélín er ekki þrædd rétt	1. Þræðið vélina á ný	bls 27
	2. Spóluhúsið er ekki rétt þrætt.	2. Þræðið spóluhúsið á ný.	bls 25
	3. Samsetning á nál/efni/tvinna er röng.	3. Grófleiki nálarinnar verður að henta á móti tvinnanum og efninu.	bls 41
	4. Tvinnastillingin er ekki rétt.	4. Leiðréttið tvinnaspennuna.	bls 42

GANGTRUFLANIR OG RÁÐ VIÐ ÞEIM

Vandamál	Orsök	Lausn	Sjá
Saumurinn rykkist	1. Nálin er of gróf fyrir efnið.	1. Veljið fínni nál.	p. 41
	2. Sporlengdin er ekki rétt	2. Stillið sporlengdina.	p. 43
	3. Tvinnastillingin er of stíf.	3. Losið um tvinnaspennuna.	p. 42
Saumurinn rykkist	1. Tvinnaspennan er of föst.	1. Losið um tvinnaspennuna.	bls 42
	2. Yfirtvinninn er ekki rétt þræddur.	2. Þræðið vélna á ný.	bls 27
	3. Nálin er of gróf fyrir efnið sem verið er að sauma.	3. Veljið nál í samræmi við tvinna og efni.	bls 41
	4. Sporlengdin er of löng fyrir efnið.	4. Breytið sporlengdinni.	bls 43
	5. Þrýstingurinn á saumfótinn er ekki réttur.	5. Stillið þrýstinginn.	bls 45
Saumarnir líta illa út	1. Ekki réttur saumfótur á vélinni.	1. Veljið réttan saumfót.	bls 92
	2. Yfirtvinnaspennan er of föst.	2. Losið um tvinnaspennuna.	bls 42
	3. Sporlengdin hentar ekki fyrir efnið sem verið er að sauma.	3. Breytið sporlengdinni.	bls 43
	4. Jafnvægisstillir fyrir sporlengd er ekki rétt stilltur.	4. Stillið sporjafnvægið.	bls 44
Vélin er föst	1. Tvinni er fastur í gríparanum.	Fjarlægið yfirtvinnann og spóluhúsið, snúið handhjólinu aftur á bak og áfram til að reyna að losa um klemmda tvinnann.	bls 88
	2. Mikil ló er á milli tannanna í flytjaranum.		
Vélin er hávær	1. Ló eða óhreinindi hafa safnast í gríparann, flytjarann eða á nálstöngina.	1. Hreinsið gríparann, flytjarann og nálstöngina.	bls 88
	2. Léleg gæði af olíu hefur verið notuð.	2. Notið aðeins góða saumavélaolíu.	-
	3. Nálin er skemmd.	3. Skiptið um nál.	bls 33
	4. Smávegis suð heyrir frá innbyggðum mótur.	4. Það er eðlilegt.	-
	5. Tvinni er fastur í gríparanum.	Fjarlægið yfirtvinnann og spóluhúsið. Snúið handhjólinu aftur á bak og áfram til að losa um tvinnann.	bls 88
	6. Mikil óhreinindi í flytjaranum og á milli tannaraðanna á honum.		
Ójöfn spor ójafn flutningur	1. Léleg gæði af tvinna.	1. Notið aðeins gæðatvinna.	bls 41
	2. Spóluhúsið er ekki þrætt rétt.	2. Fjarlægið spóluhúsið, þræðið það rétt og setjið það aftur í vélna.	bls 26
	3. Togað hefur verið í efnið.	Togað hefur verið í efnið - látið vélna alveg um að flytja það.	-
Vélin fer ekki í gang	1. Ekki kveikt á vélinni.	1. Kveikið á vélinni.	bls 19
	2. Ekki hefur verið ýtt á START/STOP hnappinn eða ekki stigið á fótmótstöðuna.	2. Ýtið á START/STOP hnappinn eða stigið á fótmótstöðuna.	bls 8-9
	3. Fótyftan fyrir saumfótinn er uppi.	3. Setjið fótyftuna niður.	bls 36
	4. Tvinni er fastur í gríparanum.	4. Fjarlægið yfirtvinnann og spóluhúsið, snúið handhjólinu afturábak og áfram með hendinni til að losa um tvinnann.	bls 88
	5. Vélin er ekki tengd við rafmagn.	5. Tengjið vélna við rafmagn.	bls 18























TAFLA YFIR SAUMA

Hópur 1-A saumar "A" = 10 saumar









































Saumur	Breidd (mm)		Lengd (mm)		Saumfótur	Aðgerð							
	Auto	Handvirkt	Auto	Handvirkt		Afturábak	Auto-læs	Lenging	Spegla	Saumfótur	Tviburánal	Minni	
Nytja saumar	1 	4.5	0.0~9.0	2.5	0.0~5.0	0A	*	*		*	0A	*	
	2 	9.0	0.0~9.0	3.0	0.0~5.0	0A	*	*		*	0A	*	
	3 	4.5	0.0~9.0	2.5	1.0~3.0	0A	*	*		*	0A	*	
	4 	4.5	1.0~8.0	2.0	1.0~3.0	0A	*	*		*	0A	*	
	5 	6.0	0.0~9.0	3.0	0.0~5.0	0A	*	*		*	0A	*	
	6 	6.0	0.0~9.0	1.0	0.3~5.0	0A	*	*		*	0A	*	
	7 	6.0	4.0~6.0	3.0	1.0~3.0	3	*	*		*	0A	*	
Hnappagöt	8 	5.4	3.0~7.0	0.4	0.3~1.0	RP							
	9 	5.0	3.5~7.0	0.4	0.3~1.0	RP							
	0 	7.0	5.5~7.0	0.4	0.3~1.0	RP							

*: Aðgerð mætti e.t.v. nota

Hópur 2-B saumar "B" = 93 saumar

Saumur	Breidd (mm)		Lengd (mm)		Saumfótur	Aðgerð							
	Auto	Handvirkt	Auto	Handvirkt		Afturábak	Autok-læs	Lenging	Spegla	Saumfótur	Tviburánal	Minni	
Nytja saumar	00 	4.5	0.0~9.0	2.5	0.0~5.0	0A	*	*		*	0A	*	*
	01 	9.0	0.0~9.0	3.0	0.0~5.0	0A	*	*		*	0A	*	*
	02 	4.5	0.0~9.0	2.0	1.5~3.0	0A	*	*		*	0A	*	*
	03 	4.5	0.0~9.0	2.0	1.5~3.0	0A	*	*		*	0A	*	*
	04 	4.5	0.0~9.0	2.5	1.0~3.0	0A	*	*		*	0A	*	*
	05 	4.5	1.0~8.0	2.0	1.0~3.0	0A	*	*		*	0A	*	*
	06 	6.0	0.0~9.0	3.0	0.0~5.0	0A	*	*		*	0A	*	*
	07 	6.0	1.0~9.0	1.0	0.3~5.0	0A	*	*		*	0A	*	*
	08 	6.0	2.5~9.0	2.5	1.0~3.0	0A	*	*		*	0A	*	*
	09 	6.0	4.0~6.0	3.0	1.0~3.0	3	*	*		*	0A	*	*
	10 	6.0	2.5~9.0	3.0	1.0~3.0	0A	*	*		*	0A	*	*
	11 	6.0	2.5~9.0	3.0	2.0~3.0	0A	*	*		*	0A	*	*
	12 	6.0	2.5~9.0	3.0	1.0~3.0	1A	*	*		*	1A	*	*
	13 	6.0	2.5~9.0	3.0	1.0~3.0	1A	*	*		*	1A	*	*
	14 	6.0	2.5~9.0	3.0	1.0~3.0	1A	*	*		*	1A	*	*
	15 	4.0	2.5~9.0	2.0	1.0~5.0	1A	*	*		*	1A	*	*
	16 	3.0	3.0~6.0	2.0	1.0~5.0	3	*	*			0A	*	*
	17 	3.0	2.5~9.0	1.5	1.0~5.0	0A	*	*		*	0A	*	*
	18 	3.0	2.5~9.0	1.0	1.0~5.0	0A	*	*		*	3	*	*
	19 	4.0	3.0~6.0	1.0	1.0~3.0	3	*	*			0A	*	*
	20 	6.0	3.0~6.0	1.0	1.0~5.0	3	*	*			0A	*	*
21 	6.0	2.5~9.0	1.0	1.0~5.0	0A	*	*		*	0A	*	*	

TAFLA YFIR SAUMA

Saumur		Breidd (mm)		Lengd (mm)		Saum- fótur	Aðgerð						
		Auto	Handvirkt	Auto	Handvirkt		Afturábak	Auto-læs	Lenging	Spegla	Saum- fótur	Tviburana'l	Minni
Nytja- saumar	22 	6.0	2.5~9.0	1.5	1.0~5.0	0A	*	*		*	0A	*	*
	23 	4.0	2.5~9.0	1.0	1.0~5.0	0A	*	*		*	0A	*	*
	24 	4.0	2.5~9.0	2.0	1.0~5.0	0A	*	*		*	0A	*	*
	25 	6.0	2.5~9.0	2.0	1.5~3.0	0A	*	*		*	0A	*	*
	26 	4.0	3.5~9.0	3.0	2.0~3.0	0A	*	*		*	0A	*	*
Hefting fyrir beint spor beint sopr	27 	4.5	0.0~9.0	2.0	1.0~5.0	0A	*			*	0A		
	28 	4.5	0.0~9.0	2.0	1.0~5.0	0A	*			*	0A		
Þræðispor	29 	4.5	0.0~9.0	5.0	1.0~5.0	0A	*			*	0A		
Hnappagöt	30 	5.4	3.0~7.0	0.4	0.3~1.0	RP							
	31 	5.0	2.5~7.0	0.4	0.3~1.0	RP							
	32 	5.0	3.5~7.0	0.4	0.3~1.0	RP							
	33 	5.0	3.5~7.0	0.4	0.3~1.0	RP							
	34 	7.0	5.5~7.0	0.4	0.3~1.0	RP							
	35 	7.0	5.5~7.0	0.4	0.3~1.0	RP							
	36 	7.0	5.5~7.0	0.4	0.3~1.0	RP							
	37 	5.0	2.5~7.0	2.0	1.5~3.0	RP							
	38 	6.0	2.5~7.0	1.0	1.0~2.0	RP							
	39 	6.0	3.5~7.0	2.0	2.0~3.0	RP							
Kóssar	40 	7.0	5.0~8.0			1A							
	41 	7.0	5.0~8.0			1A							
Hnappagöt	42 	5.0	2.5~9.0	2.0	1.0~2.0	RP							
Töluáfesting	43 	3.0	2.5~4.5			--							
Heftingar	44 	2.0	1.0~3.0	0.5	0.4~1.0	RP							
	45 	2.0	1.0~3.0	0.5	0.0~1.0	1A		*					
Ístopp- saumar	46 	9.0	3.5~9.0	2.0	1.5~2.0	RP							
	47 	9.0	3.5~9.0	2.0	1.5~2.0	RP							
	48 	9.0	3.5~9.0	2.0	1.5~2.0	RP							
	49 	9.0	3.5~9.0	1.0	1.0~3.0	2A							
Kross- saumar	50 	6.0	3.0~9.0	1.0	1.0~3.0	2A	*	*		*	2A	*	*
	51 	6.0	3.0~9.0	1.0	1.0~3.0	2A	*	*		*	2A	*	*
	52 	6.0	2.5~9.0	3.0	1.0~3.0	2A	*	*		*	2A	*	*
	53 	6.0	3.0~9.0	3.0	2.5~3.0	2A	*	*		*	2A	*	*
	54 	4.0	3.0~9.0	1.0	1.0~3.0	0A	*	*		*	0A	*	*
	55 	9.0	3.5~9.0	3.0	2.0~3.0	2A	*	*		*	2A	*	*
	56 	9.0	3.5~9.0	2.0	1.5~3.0	2A	*	*		*	2A	*	*
57 	6.0	3.5~9.0	3.0	2.0~3.0	2A	*	*		*	2A	*	*	
Flatsaumar	58 	9.0	3.0~9.0	0.4	0.0~1.0	2A	*	*	*	*	2A	*	*
	59 	9.0	3.0~9.0	0.4	0.0~1.0	2A	*	*	*	*	2A	*	*
	60 	9.0	3.0~9.0	0.4	0.0~1.0	2A	*	*	*	*	2A	*	*
	61 	9.0	3.0~9.0	0.4	0.0~1.0	2A	*	*	*	*	2A	*	*
	62 	9.0	3.0~9.0	0.4	0.0~1.0	2A	*	*	*	*	2A	*	*

TAFLA YFIR SAUMA

Saumur		Breidd (mm)		Lengd (mm)		Saum- fótur	Aðgerð							
		Auto	Handvirkt	Auto	Handvirkt		Afturábak	Auto-læs	Lenging	Spegla	Saum- fótur	Tviburánal	Minni	
Flatsaumar	63	9.0	3.0~9.0	0.4	0.0~1.0	2A	*	*	*	*	2A	*	*	
	64	9.0	3.0~9.0	0.4	0.0~1.0	2A	*	*	*	*	2A	*	*	
	65	9.0	3.0~9.0	0.4	0.0~1.0	2A	*	*	*	*	2A	*	*	
	66	9.0	3.0~9.0	0.4	0.0~1.0	2A	*	*	*	*	2A	*	*	
	67	9.0	3.0~9.0	0.4	0.0~1.0	2A	*	*	*	*	2A	*	*	
	68	9.0	3.0~9.0	0.4	0.0~1.0	2A	*	*	*	*	2A	*	*	
	69	9.0	3.0~9.0	0.4	0.0~1.0	2A	*	*	*	*	2A	*	*	
	70	9.0	3.0~9.0	0.4	0.0~1.0	2A	*	*	*	*	2A	*	*	
	71	9.0	3.0~9.0	0.4	0.2~1.0	2A	*	*	*	*	2A	*	*	
	72	9.0	3.0~9.0	0.4	0.0~1.0	2A	*	*	*	*	2A	*	*	
	73	9.0	3.0~9.0	0.4	0.0~1.0	2A	*	*	*	*	2A	*	*	
	74	9.0	3.0~9.0	0.4	0.0~1.0	2A	*	*	*	*	2A	*	*	
	75	9.0	3.0~9.0	0.4	0.0~1.0	2A	*	*	*	*	2A	*	*	
	Skraut- saumar	76	9.0	3.0~9.0	1.0	1.0~2.0	2A	*	*		*	2A	*	*
		77	9.0	3.0~9.0	1.0	1.0~3.0	2A	*	*		*	2A	*	*
78		9.0	3.5~9.0	2.0	2.0~3.0	2A	*	*		*	2A	*	*	
79		9.0	4.0~9.0	2.0	1.0~3.0	2A	*	*		*	2A	*	*	
80		9.0	3.5~9.0	1.5	1.5~3.0	2A	*	*		*	2A	*	*	
81		9.0	3.5~9.0	3.0	1.5~3.0	2A	*	*		*	2A	*	*	
82		7.0	3.5~9.0	2.0	1.5~3.0	2A	*	*		*	2A	*	*	
83		7.0	3.5~9.0	2.0	1.5~3.0	2A	*	*		*	2A	*	*	
84		9.0	2.5~9.0	2.0	1.5~3.0	2A	*	*		*	2A	*	*	
85		9.0	3.5~9.0	3.0	2.5~3.0	2A	*	*		*	2A	*	*	
86		9.0	4.0~9.0	2.0	1.5~3.0	2A	*	*		*	2A	*	*	
87		9.0	4.0~9.0	2.0	2.0~3.0	2A	*	*		*	2A	*	*	
88		9.0	3.5~9.0	1.0	1.0~3.0	2A	*	*		*	2A	*	*	
89		9.0	3.5~9.0	2.0	1.5~3.0	2A	*	*		*	2A	*	*	
90		9.0	3.5~9.0	2.0	1.0~3.0	2A	*	*		*	2A	*	*	
91		9.0	4.0~9.0	2.0	1.8~3.0	2A	*	*		*	2A	*	*	
92		9.0	3.5~9.0	2.0	1.8~3.0	2A	*	*		*	2A	*	*	

* : Aðgerð mætti e.t.v. nota

TAFLA YFIR SAUMA

Hópur 3-C saumar "C" = 25 saumar









































Saumur	Breidd (mm)		Lengd (mm)		Saumfótur	Aðgerðir							
	Auto	Handvirkt	Auto	Handvirkt		Afturábak	Auto-læs	Lenging	Spegla	Saumfótur	Tviburánal	Minni	
00		4.5	0.0~9.0	2.5	1.0~5.0	0A	*			*	0A	*	
01		4.5	0.0~9.0	2.5	1.0~5.0	0A	*	*		*	0A	*	*
02		7.8	0.0~9.0	2.5	1.0~5.0	0A	*	*		*	0A	*	*
03		6.0	4.5~9.0	1.0	1.0~2.5	0A	*	*		*	0A	*	*
04		1.8	0.0~9.0	2.5	1.0~5.0	0A	*	*		*	0A	*	*
05		2.5	2.0~9.0	2.5	2.5~3.0	0A	*	*		*	0A	*	*
06		2.5	2.0~9.0	2.5	1.5~3.0	0A	*	*		*	0A	*	*
07		2.0	1.5~9.0	2.0	1.0~3.0	0A	*	*		*	0A	*	*
08		3.0	2.0~9.0	2.0	1.0~3.0	0A	*	*		*	0A	*	*
09		3.0	2.0~9.0	2.0	1.0~3.0	0A	*	*		*	0A	*	*
10		2.0	2.0~9.0	1.0	1.0~5.0	0A	*	*		*	0A	*	*
11		6.0	2.5~9.0	3.0	1.0~3.0	0A	*	*		*	0A	*	*
12		6.0	3.5~9.0	3.0	1.5~3.0	0A	*	*		*	0A	*	*
13		6.0	2.5~9.0	2.0	1.0~3.0	0A	*	*		*	0A	*	*
14		9.0	3.5~9.0	3.0	2.5~3.0	0A	*	*		*	0A	*	*
15		9.0	3.5~9.0	2.0	1.0~3.0	0A	*	*		*	0A	*	*
16		9.0	3.5~9.0	2.0	1.0~3.0	0A	*	*		*	0A	*	*
17		9.0	3.5~9.0	2.5	2.0~3.0	0A	*	*		*	0A	*	*
18		4.5	0.0~9.0	2.5	1.5~3.0	0A	*	*		*	0A	*	*
19		9.0	3.5~9.0	3.0	1.5~3.0	0A	*	*		*	0A	*	*
20		5.0	2.5~9.0	3.0	1.5~5.0	0A	*	*		*	0A	*	*
21		5.0	2.5~9.0	3.0	2.0~3.0	0A	*	*		*	0A	*	*
22		9.0	3.5~9.0	2.0	1.5~3.0	0A	*	*		*	0A	*	*
23		7.0	3.5~9.0	1.4	1.0~3.0	0A	*	*		*	0A	*	*
24		7.0	3.5~9.0	1.0	1.0~3.0	0A	*	*		*	0A	*	*

*: Aðgerð mætti e.t.v. nota

Hópur 4-D saumar "D" = 79 saumar































Saumur	Breidd (mm)		Lengd (mm)		Saumfótur	Aðgerð							
	Auto	Handvirkt	Auto	Handvirkt		Afturábak	Auto-læs	Lenging	Spegla	Saumfótur	Tviburánal	Minni	
00		5.0	3.5~9.0	2.0	1.5~3.0	2A	*	*		*	2A	*	*
01		5.0	3.5~9.0	3.0	1.5~3.0	2A	*	*		*	2A	*	*
02		5.0	3.5~9.0	3.0	2.0~3.0	2A	*	*		*	2A	*	*
03		7.0	3.5~9.0	3.0	2.0~3.0	2A	*	*		*	2A	*	*
04		7.0	3.5~9.0	3.0	2.0~3.0	2A	*	*		*	2A	*	*
05		7.0	3.5~9.0	2.0	2.0~3.0	2A	*	*		*	2A	*	*
06		7.0	3.0~9.0	2.0	1.5~3.0	2A	*	*		*	2A	*	*

TAFLA YFIR SAUMA

Saumur	Breidd (mm)	Lengd (mm)		Saumfótur	Aðgerð							
		Auto	Handvirkt		Auto	Handvirkt	Afturáb.	Auto-læs	Lenging	Spjela	Saumfótur	Tvibranal
07 	7.0	3.5~9.0	3.0	1.5~3.0	2A	*	*		*	2A	*	*
08 	7.0	3.5~9.0	3.0	1.5~3.0	2A	*	*		*	2A	*	*
09 	7.0	4.0~9.0	3.0	2.0~3.0	2A	*	*		*	2A	*	*
10 	7.0	4.5~9.0	2.5	2.0~3.0	2A	*	*		*	2A	*	*
11 	7.0	3.5~9.0	2.0	1.5~3.0	2A	*	*		*	2A	*	*
12 	7.0	3.5~9.0	2.0	1.5~3.0	2A	*	*		*	2A	*	*
13 	7.0	4.5~9.0	3.0	2.5~3.0	2A	*	*		*	2A	*	*
14 	7.0	4.5~9.0	3.0	2.5~3.0	2A	*	*		*	2A	*	*
15 	9.0	5.0~9.0	3.0	2.5~3.0	2A	*	*		*	2A	*	*
16 	9.0	3.5~9.0	3.0	1.5~3.0	2A	*	*		*	2A	*	*
17 	9.0	5.0~9.0	3.0	2.5~3.0	2A	*	*		*	2A	*	*
18 	9.0	4.5~9.0	2.0	1.5~3.0	2A	*	*		*	2A	*	*
19 	9.0	4.5~9.0	3.0	2.0~3.0	2A	*	*		*	2A	*	*
20 	9.0	4.5~9.0	3.0	2.0~3.0	2A	*	*		*	2A	*	*
21 	9.0	3.5~9.0	2.0	1.5~3.0	2A	*	*		*	2A	*	*
22 	9.0	5.0~9.0	2.0	2.0~3.0	2A	*	*		*	2A	*	*
23 	9.0	4.0~9.0	3.0	2.0~3.0	2A	*	*		*	2A	*	*
24 	9.0	4.0~9.0	2.0	1.5~3.0	2A	*	*		*	2A	*	*
25 	9.0	5.0~9.0	2.0	2.0~3.0	2A	*	*		*	2A	*	*
26 	9.0	5.0~9.0	3.0	2.5~3.0	2A	*	*		*	2A	*	*
27 	9.0		3.0		2A	*	*		*	2A		*
28 	9.0		3.0		2A	*	*		*	2A		*
29 	9.0	5.0~9.0	3.0	2.0~3.0	2A	*	*		*	2A	*	*
30 	9.0	5.0~9.0	3.0	2.0~3.0	2A	*	*		*	2A	*	*
31 	9.0	3.5~9.0	3.0	1.5~3.0	2A	*	*		*	2A	*	*
32 	9.0	5.0~9.0	2.0	2.0~3.0	2A	*	*		*	2A	*	*
33 	7.0	3.5~9.0	3.0	1.5~3.0	2A	*	*		*	2A	*	*
34 	9.0	5.0~9.0	1.8	1.0~2.5	2A	*	*		*	2A	*	*
35 	9.0	3.5~9.0	2.0	1.5~3.0	2A	*	*		*	2A	*	*
36 	9.0	4.5~9.0	3.0	2.5~3.0	2A	*	*		*	2A	*	*
37 	7.0	3.5~9.0	2.0	1.5~3.0	2A	*	*		*	2A	*	*
38 	9.0	4.5~9.0	3.0	2.0~3.0	2A	*	*		*	2A	*	*
39 	9.0	4.5~9.0	3.0	1.5~3.0	2A	*	*		*	2A	*	*
40 	9.0	4.5~9.0	3.0	1.5~3.0	2A	*	*		*	2A	*	*
41 	7.0	3.5~9.0	2.0	1.5~3.0	2A	*	*		*	2A	*	*
42 	7.0	3.5~9.0	2.0	1.0~3.0	2A	*	*		*	2A	*	*
43 	7.0	3.5~9.0	2.0	1.5~3.0	1A	*	*		*	1A	*	*
44 	7.0	3.5~9.0	2.0	1.0~3.0	2A	*	*		*	2A	*	*
45 	7.0	4.5~9.0	2.0	1.5~3.0	2A	*	*		*	2A	*	*
46 	9.0	3.5~9.0	3.0	1.5~3.0	2A	*	*		*	2A	*	*
47 	5.0	3.0~9.0	2.0	1.5~3.0	2A	*	*		*	2A	*	*

Skraut-saumar

TAFLA YFIR SAUMA

Saumur	Breidd (mm)		Lengd (mm)		Saum- fótur	Aðgerðir							
	Auto	Handvirkt	Auto	Handvirkt		Afturáb	Auto læs	Lenging	Spegla	Saum- fótur	Tviburánal	Minni	
48		5.0	3.5~9.0	3.0	1.5~3.0	2A	*	*		*	2A	*	*
49		9.0	3.5~9.0	3.0	1.5~3.0	2A	*	*		*	2A	*	*
50		4.5	0.0~9.0	3.0	2.0~3.0	2A	*	*		*	2A	*	*
51		7.0	3.5~9.0	2.0	1.5~3.0	2A	*	*		*	2A	*	*
52		7.0	3.5~9.0	2.0	1.5~3.0	2A	*	*		*	2A	*	*
53		7.0	3.0~9.0	2.0	1.5~3.0	2A	*	*		*	2A	*	*
54		7.0	3.0~9.0	2.0	2.0~3.0	1A	*	*		*	1A	*	*
55		7.0	5.0~9.0	3.0	2.0~3.0	2A	*	*		*	2A	*	*
56		7.0	5.0~9.0	3.0	2.0~3.0	2A	*	*		*	2A	*	*
57		7.0	5.0~9.0	1.5	1.5~3.0	2A	*	*		*	2A	*	*
58		7.0	5.0~9.0	3.0	1.0~3.0	2A	*	*		*	2A	*	*
59		7.0	3.5~9.0	2.0	1.0~3.0	2A	*	*		*	2A	*	*
60		7.0	5.0~9.0	2.0	1.5~3.0	2A	*	*		*	2A	*	*
61		7.0	5.0~9.0	2.0	1.5~3.0	2A	*	*		*	2A	*	*
62		7.0	3.5~9.0	2.0	2.0~3.0	2A	*	*		*	2A	*	*
63		7.0	5.0~9.0	3.0	2.0~3.0	2A	*	*		*	2A	*	*
64		7.0	5.0~9.0	3.0	2.0~3.0	2A	*	*		*	2A	*	*
65		7.0	5.5~9.0	3.0	2.5~3.0	2A	*	*		*	2A	*	*
66		7.0	5.5~9.0	2.0	2.0~3.0	1A	*	*		*	1A	*	*
67		7.0	3.5~9.0	2.0	1.5~3.0	2A	*	*		*	2A	*	*
68		7.0	3.5~9.0	1.0	1.0~3.0	2A	*	*		*	2A	*	*
69		7.0	4.5~9.0	3.0	1.5~3.0	2A	*	*		*	2A	*	*
70		7.0	4.0~9.0	3.0	2.0~3.0	2A	*	*		*	2A	*	*
71		7.0	4.0~9.0	2.5	2.0~3.0	2A	*	*		*	2A	*	*
72		7.0	3.5~9.0	2.0	1.5~3.0	2A	*	*		*	2A	*	*
73		7.0	5.0~9.0	2.0	2.0~3.0	2A	*	*		*	2A	*	*
74		5.0	4.0~9.0	1.0	1.0~3.0	2A	*	*		*	2A	*	*
75		7.0	4.5~9.0	2.0	1.5~3.0	2A	*	*		*	2A	*	*
76		7.0	5.0~9.0	3.0	2.0~3.0	2A	*	*		*	2A	*	*
77		7.0	5.0~9.0	3.0	2.0~3.0	2A	*	*		*	2A	*	*
78		7.0	5.0~9.0	3.0	2.0~3.0	2A	*	*		*	2A	*	*

* : Aðgerð mætti e.t.v. nota

TAFLA YFIR SAUMA

Blokk stafir í hóp "A" = 97 saumar

Saumur	Breidd (mm)		Lengd (mm)		Saumfótur	Aðgerðir								
	Auto	Handvirkt	Auto	Handvirkt		Afturáb	Auto-læs	Lenging	Spegla	Saumfótur	Tviburanál	Minni		
Blokk stafir	01	1	8.0	6.0,8.0	---	-----	2A		*					*
	02	2	8.0	6.0,8.0	---	-----	2A		*					*
	03	3	8.0	6.0,8.0	---	-----	2A		*					*
	04	4	8.0	6.0,8.0	---	-----	2A		*					*
	05	5	8.0	6.0,8.0	---	-----	2A		*					*
	06	6	8.0	6.0,8.0	---	-----	2A		*					*
	07	7	8.0	6.0,8.0	---	-----	2A		*					*
	08	8	8.0	6.0,8.0	---	-----	2A		*					*
	09	9	8.0	6.0,8.0	---	-----	2A		*					*
	10	0	8.0	6.0,8.0	---	-----	2A		*					*
	11	A	8.0	6.0,8.0	---	-----	2A		*					*
	12	B	8.0	6.0,8.0	---	-----	2A		*					*
	13	C	8.0	6.0,8.0	---	-----	2A		*					*
	14	D	8.0	6.0,8.0	---	-----	2A		*					*
	15	E	8.0	6.0,8.0	---	-----	2A		*					*
	16	F	8.0	6.0,8.0	---	-----	2A		*					*
	17	G	8.0	6.0,8.0	---	-----	2A		*					*
	18	H	8.0	6.0,8.0	---	-----	2A		*					*
	19	I	8.0	6.0,8.0	---	-----	2A		*					*
	20	J	8.0	6.0,8.0	---	-----	2A		*					*
	21	K	8.0	6.0,8.0	---	-----	2A		*					*
	22	L	8.0	6.0,8.0	---	-----	2A		*					*
	23	M	8.0	6.0,8.0	---	-----	2A		*					*
	24	N	8.0	6.0,8.0	---	-----	2A		*					*
	25	O	8.0	6.0,8.0	---	-----	2A		*					*
	26	P	8.0	6.0,8.0	---	-----	2A		*					*
	27	Q	8.0	6.0,8.0	---	-----	2A		*					*
	28	R	8.0	6.0,8.0	---	-----	2A		*					*
	29	S	8.0	6.0,8.0	---	-----	2A		*					*
	30	T	8.0	6.0,8.0	---	-----	2A		*					*
	31	U	8.0	6.0,8.0	---	-----	2A		*					*
	32	V	8.0	6.0,8.0	---	-----	2A		*					*
	33	W	8.0	6.0,8.0	---	-----	2A		*					*
	34	X	8.0	6.0,8.0	---	-----	2A		*					*
	35	Y	8.0	6.0,8.0	---	-----	2A		*					*
	36	Z	8.0	6.0,8.0	---	-----	2A		*					*
	37	a	8.0	6.0,8.0	---	-----	2A		*					*
	38	b	8.0	6.0,8.0	---	-----	2A		*					*
	39	c	8.0	6.0,8.0	---	-----	2A		*					*

TAFLA YFIR SAUMA

Saumur	Breidd (mm)		Lengd (mm)		Saum- fótur	Aðgerðir								
	Auto	Handvirkt	Auto	Handvirkt		Afturáb	Auto-læs	Lenging	Spegla	Saum- fótur	Tviburánál	Minni		
Blokk stafir	40	d	8.0	6.0,8.0	---	-----	2A		*					*
	41	e	8.0	6.0,8.0	---	-----	2A		*					*
	42	f	8.0	6.0,8.0	---	-----	2A		*					*
	43	g	8.0	6.0,8.0	---	-----	2A		*					*
	44	h	8.0	6.0,8.0	---	-----	2A		*					*
	45	i	8.0	6.0,8.0	---	-----	2A		*					*
	46	j	8.0	6.0,8.0	---	-----	2A		*					*
	47	k	8.0	6.0,8.0	---	-----	2A		*					*
	48	l	8.0	6.0,8.0	---	-----	2A		*					*
	49	m	8.0	6.0,8.0	---	-----	2A		*					*
	50	n	8.0	6.0,8.0	---	-----	2A		*					*
	51	o	8.0	6.0,8.0	---	-----	2A		*					*
	52	p	8.0	6.0,8.0	---	-----	2A		*					*
	53	q	8.0	6.0,8.0	---	-----	2A		*					*
	54	r	8.0	6.0,8.0	---	-----	2A		*					*
	55	s	8.0	6.0,8.0	---	-----	2A		*					*
	56	t	8.0	6.0,8.0	---	-----	2A		*					*
	57	u	8.0	6.0,8.0	---	-----	2A		*					*
	58	v	8.0	6.0,8.0	---	-----	2A		*					*
	59	w	8.0	6.0,8.0	---	-----	2A		*					*
	60	x	8.0	6.0,8.0	---	-----	2A		*					*
	61	y	8.0	6.0,8.0	---	-----	2A		*					*
	62	z	8.0	6.0,8.0	---	-----	2A		*					*
	63	Ä	8.0	6.0,8.0	---	-----	2A		*					*
	64	Å	8.0	6.0,8.0	---	-----	2A		*					*
	65	Æ	8.0	6.0,8.0	---	-----	2A		*					*
	66	Ñ	8.0	6.0,8.0	---	-----	2A		*					*
	67	Ö	8.0	6.0,8.0	---	-----	2A		*					*
	68	Ø	8.0	6.0,8.0	---	-----	2A		*					*
	69	Ç	8.0	6.0,8.0	---	-----	2A		*					*
	70	Ü	8.0	6.0,8.0	---	-----	2A		*					*
	71	ä	8.0	6.0,8.0	---	-----	2A		*					*
72	ã	8.0	6.0,8.0	---	-----	2A		*					*	
73	å	8.0	6.0,8.0	---	-----	2A		*					*	
74	æ	8.0	6.0,8.0	---	-----	2A		*					*	
75	ë	8.0	6.0,8.0	---	-----	2A		*					*	
76	è	8.0	6.0,8.0	---	-----	2A		*					*	
77	é	8.0	6.0,8.0	---	-----	2A		*					*	
78	ê	8.0	6.0,8.0	---	-----	2A		*					*	
79	ñ	8.0	6.0,8.0	---	-----	2A		*					*	
80	ö	8.0	6.0,8.0	---	-----	2A		*					*	

TAFLA YFIR SAUMA

Saumur		Breidd (mm)		Lengd (mm)		Saum- fótur	Aðgerðir							
		Auto	Handvirkt	Auto	Handvirkt		Afturáb	Auto-læs	Lenging	Speгла	Saum- fótur	Tvívuranál	Minni	
Blokk stafir	81	Ö	8.0	6.0,8.0	---	-----	2A		*					*
	82	Ø	8.0	6.0,8.0	---	-----	2A		*					*
	83	Ì	8.0	6.0,8.0	---	-----	2A		*					*
	84	Ç	8.0	6.0,8.0	---	-----	2A		*					*
	85	Ü	8.0	6.0,8.0	---	-----	2A		*					*
	86	Ū	8.0	6.0,8.0	---	-----	2A		*					*
	87	ß	8.0	6.0,8.0	---	-----	2A		*					*
	88	&	8.0	6.0,8.0	---	-----	2A		*					*
	89	?	8.0	6.0,8.0	---	-----	2A		*					*
	90	!	8.0	6.0,8.0	---	-----	2A		*					*
	91	_	8.0	6.0,8.0	---	-----	2A		*					*
	92	'	8.0	6.0,8.0	---	-----	2A		*					*
	93	”	8.0	6.0,8.0	---	-----	2A		*					*
	94	.	8.0	6.0,8.0	---	-----	2A		*					*
	95	-	8.0	6.0,8.0	---	-----	2A		*					*
	96	(8.0	6.0,8.0	---	-----	2A		*					*
	97)	8.0	6.0,8.0	---	-----	2A		*					*

* : E.t.v. hægt að nota þessar aðgerðir

TAFLA YFIR SAUMA

Skrifstafir í hóp "A" = 97 saumar

Saumur		Breidd (mm)		Lengd (mm)		Saum- fótur	Aðgerðir							
		Auto	Handvirkt	Auto	Handvirkt		Afturáb	Auto-læs	Lenging	Spegla	Saum- fótur	Tviburánal	Minni	
Skrif- stafir	01	<i>1</i>	8.0	6.0,8.0	---	-----	2A		*					*
	02	<i>2</i>	8.0	6.0,8.0	---	-----	2A		*					*
	03	<i>3</i>	8.0	6.0,8.0	---	-----	2A		*					*
	04	<i>4</i>	8.0	6.0,8.0	---	-----	2A		*					*
	05	<i>5</i>	8.0	6.0,8.0	---	-----	2A		*					*
	06	<i>6</i>	8.0	6.0,8.0	---	-----	2A		*					*
	07	<i>7</i>	8.0	6.0,8.0	---	-----	2A		*					*
	08	<i>8</i>	8.0	6.0,8.0	---	-----	2A		*					*
	09	<i>9</i>	8.0	6.0,8.0	---	-----	2A		*					*
	10	<i>0</i>	8.0	6.0,8.0	---	-----	2A		*					*
	11	<i>A</i>	8.0	6.0,8.0	---	-----	2A		*					*
	12	<i>B</i>	8.0	6.0,8.0	---	-----	2A		*					*
	13	<i>C</i>	8.0	6.0,8.0	---	-----	2A		*					*
	14	<i>D</i>	8.0	6.0,8.0	---	-----	2A		*					*
	15	<i>E</i>	8.0	6.0,8.0	---	-----	2A		*					*
	16	<i>F</i>	8.0	6.0,8.0	---	-----	2A		*					*
	17	<i>G</i>	8.0	6.0,8.0	---	-----	2A		*					*
	18	<i>H</i>	8.0	6.0,8.0	---	-----	2A		*					*
	19	<i>I</i>	8.0	6.0,8.0	---	-----	2A		*					*
	20	<i>J</i>	8.0	6.0,8.0	---	-----	2A		*					*
	21	<i>K</i>	8.0	6.0,8.0	---	-----	2A		*					*
	22	<i>L</i>	8.0	6.0,8.0	---	-----	2A		*					*
	23	<i>M</i>	8.0	6.0,8.0	---	-----	2A		*					*
	24	<i>N</i>	8.0	6.0,8.0	---	-----	2A		*					*
	25	<i>O</i>	8.0	6.0,8.0	---	-----	2A		*					*
	26	<i>P</i>	8.0	6.0,8.0	---	-----	2A		*					*
	27	<i>Q</i>	8.0	6.0,8.0	---	-----	2A		*					*
	28	<i>R</i>	8.0	6.0,8.0	---	-----	2A		*					*
	29	<i>S</i>	8.0	6.0,8.0	---	-----	2A		*					*
	30	<i>T</i>	8.0	6.0,8.0	---	-----	2A		*					*
	31	<i>U</i>	8.0	6.0,8.0	---	-----	2A		*					*
	32	<i>V</i>	8.0	6.0,8.0	---	-----	2A		*					*
	33	<i>W</i>	8.0	6.0,8.0	---	-----	2A		*					*
	34	<i>X</i>	8.0	6.0,8.0	---	-----	2A		*					*
	35	<i>Y</i>	8.0	6.0,8.0	---	-----	2A		*					*
	36	<i>Z</i>	8.0	6.0,8.0	---	-----	2A		*					*
	37	<i>a</i>	8.0	6.0,8.0	---	-----	2A		*					*
	38	<i>b</i>	8.0	6.0,8.0	---	-----	2A		*					*
	39	<i>c</i>	8.0	6.0,8.0	---	-----	2A		*					*

TAFLA YFIR SAUMA

Saumur		Breidd (mm)		Lengd (mm)		Saum- fótur	Aðgerðir							
		Auto	Handvirkt	Auto	Handvirkt		Afturáb	Auto-læs	Lenging	Spegla	Saum- fótur	Tviburánal	Minni	
Skrif- stafir	40	<i>d</i>	8.0	6.0,8.0	---	-----	2A		*					*
	41	<i>e</i>	8.0	6.0,8.0	---	-----	2A		*					*
	42	<i>f</i>	8.0	6.0,8.0	---	-----	2A		*					*
	43	<i>g</i>	8.0	6.0,8.0	---	-----	2A		*					*
	44	<i>h</i>	8.0	6.0,8.0	---	-----	2A		*					*
	45	<i>i</i>	8.0	6.0,8.0	---	-----	2A		*					*
	46	<i>j</i>	8.0	6.0,8.0	---	-----	2A		*					*
	47	<i>k</i>	8.0	6.0,8.0	---	-----	2A		*					*
	48	<i>l</i>	8.0	6.0,8.0	---	-----	2A		*					*
	49	<i>m</i>	8.0	6.0,8.0	---	-----	2A		*					*
	50	<i>n</i>	8.0	6.0,8.0	---	-----	2A		*					*
	51	<i>o</i>	8.0	6.0,8.0	---	-----	2A		*					*
	52	<i>p</i>	8.0	6.0,8.0	---	-----	2A		*					*
	53	<i>q</i>	8.0	6.0,8.0	---	-----	2A		*					*
	54	<i>r</i>	8.0	6.0,8.0	---	-----	2A		*					*
	55	<i>s</i>	8.0	6.0,8.0	---	-----	2A		*					*
	56	<i>t</i>	8.0	6.0,8.0	---	-----	2A		*					*
	57	<i>u</i>	8.0	6.0,8.0	---	-----	2A		*					*
	58	<i>v</i>	8.0	6.0,8.0	---	-----	2A		*					*
	59	<i>w</i>	8.0	6.0,8.0	---	-----	2A		*					*
	60	<i>x</i>	8.0	6.0,8.0	---	-----	2A		*					*
	61	<i>Y</i>	8.0	6.0,8.0	---	-----	2A		*					*
	62	<i>Z</i>	8.0	6.0,8.0	---	-----	2A		*					*
	63	<i>A</i>	8.0	6.0,8.0	---	-----	2A		*					*
	64	<i>Á</i>	8.0	6.0,8.0	---	-----	2A		*					*
	65	<i>B</i>	8.0	6.0,8.0	---	-----	2A		*					*
	66	<i>N</i>	8.0	6.0,8.0	---	-----	2A		*					*
	67	<i>Ö</i>	8.0	6.0,8.0	---	-----	2A		*					*
	68	<i>Ó</i>	8.0	6.0,8.0	---	-----	2A		*					*
	69	<i>E</i>	8.0	6.0,8.0	---	-----	2A		*					*
	70	<i>Ú</i>	8.0	6.0,8.0	---	-----	2A		*					*
	71	<i>ü</i>	8.0	6.0,8.0	---	-----	2A		*					*
	72	<i>ä</i>	8.0	6.0,8.0	---	-----	2A		*					*
	73	<i>á</i>	8.0	6.0,8.0	---	-----	2A		*					*
	74	<i>æ</i>	8.0	6.0,8.0	---	-----	2A		*					*
	75	<i>ë</i>	8.0	6.0,8.0	---	-----	2A		*					*
	76	<i>è</i>	8.0	6.0,8.0	---	-----	2A		*					*
	77	<i>é</i>	8.0	6.0,8.0	---	-----	2A		*					*
	78	<i>ê</i>	8.0	6.0,8.0	---	-----	2A		*					*
	79	<i>ñ</i>	8.0	6.0,8.0	---	-----	2A		*					*
80	<i>ï</i>	8.0	6.0,8.0	---	-----	2A		*					*	

TAFLA YFIR SAUMA

Saumur			Breidd (mm)		Lengd (mm)		Saum- fótur	Aðgerðir							
			Auto	Handvirkt	Auto	Handvirkt		Afturáb	Auto-læs	Lenging	Spegla	Saum- fótur	Tviburánal	Minni	
Skrif- stafir	81	ð	8.0	6.0,8.0	---	-----	2A		*						*
	82	ø	8.0	6.0,8.0	---	-----	2A		*						*
	83	í	8.0	6.0,8.0	---	-----	2A		*						*
	84	ç	8.0	6.0,8.0	---	-----	2A		*						*
	85	ü	8.0	6.0,8.0	---	-----	2A		*						*
	86	ã	8.0	6.0,8.0	---	-----	2A		*						*
	87	ß	8.0	6.0,8.0	---	-----	2A		*						*
	88	ê	8.0	6.0,8.0	---	-----	2A		*						*
	89	ŕ	8.0	6.0,8.0	---	-----	2A		*						*
	90	ŕ	8.0	6.0,8.0	---	-----	2A		*						*
	91	_	8.0	6.0,8.0	---	-----	2A		*						*
	92	'	8.0	6.0,8.0	---	-----	2A		*						*
	93	,	8.0	6.0,8.0	---	-----	2A		*						*
	94	.	8.0	6.0,8.0	---	-----	2A		*						*
	95	-	8.0	6.0,8.0	---	-----	2A		*						*
	96	/	8.0	6.0,8.0	---	-----	2A		*						*
	97	/	8.0	6.0,8.0	---	-----	2A		*						*

* : E.t.v hægt að nota þessar aðgerðir

www.smarterbypfaff.com
PFAFF hf, Grensásvegi 13, 108 Rvk.
www.pfaff.is - sími 414-0400